

DUCTOS Y DIFUSORES TEXTILES

Información técnica

Spanish version

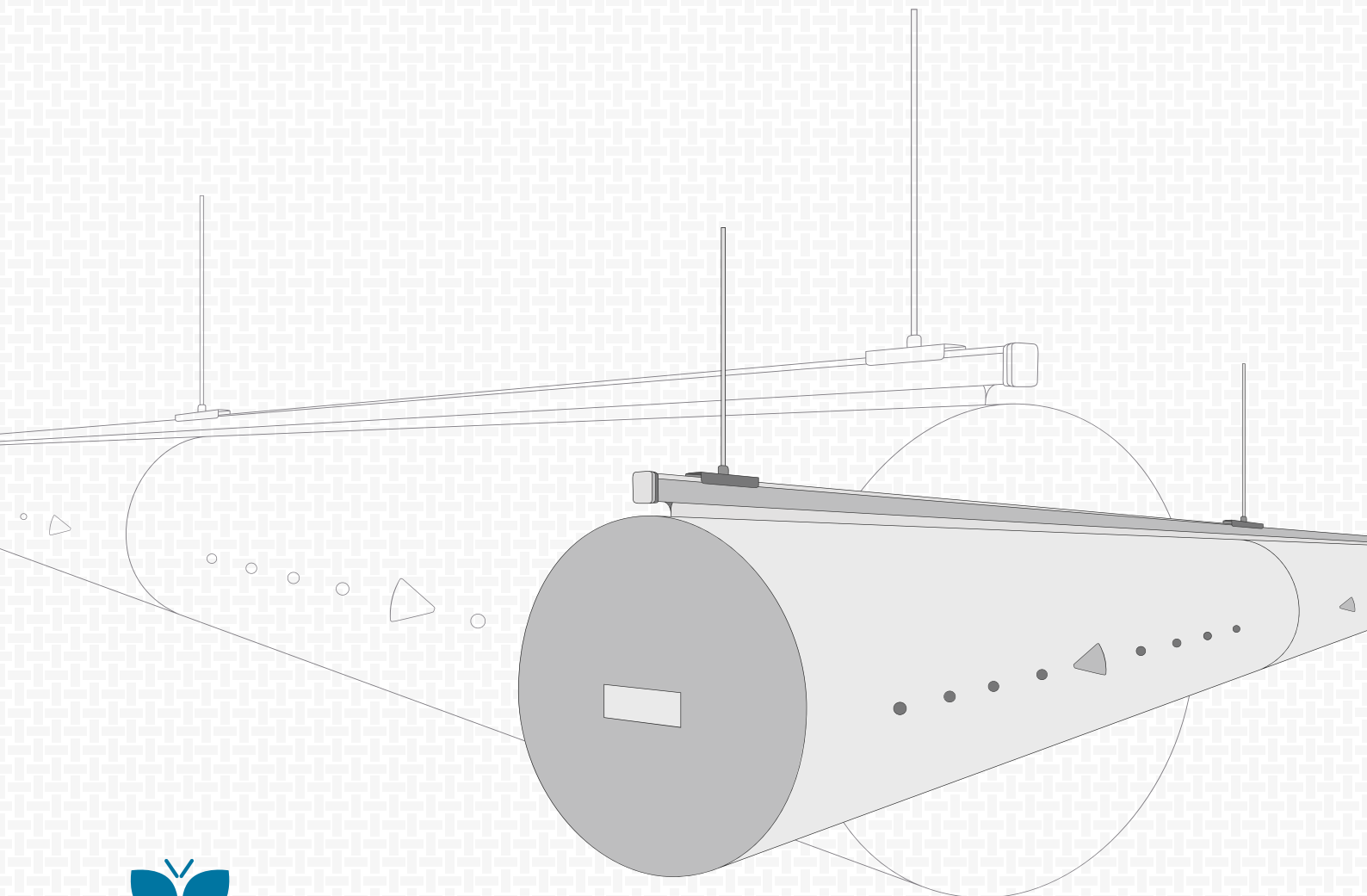

Contenido

1. OPERACIÓN DE DUCTOS Y DIFUSORES TEXTILES	3
1.1. Salida de aire del difusor	3
1.2. Entrada de aire al ducto de presión negativa (extracción)	6
1.3. Ductos para transporte de aire	6
2. CARACTERÍSTICAS PRIMARIAS DE LOS PRODUCTOS PRIHODA	7
2.1. Sección transversal	7
2.2. Dimensiones	8
2.3. Longitud	8
2.4. Presión	9
2.5. Posibles terminaciones	9
3. INSTALACIÓN	10
4. CARACTERÍSTICAS DE DISEÑO	12
4.1. Soluciones para distancias largas de fluro de aire	12
Boquillas pequeñas	
Boquillas grandes	
4.2. Productos con parámetros configurables	13
Boquilla ajustable	
Boquilla obturables	
Perforaciones ajustable	
Obturador textil	
4.3. Soluciones a problemas con flujos de aire	14
Ecuilizador	
Damper	
Difusor membrana	
Bolsillos	
Antideflector	
Difusores para enfriamiento intensivo	
4.4. Majoramiento de la apariencia	17
Tensor en el Perfil	
Final con soporte	
Final con conjunto de tensión	
Arcos	
Aros	
Diseño de Oficina	
Sistema Helix	
Prihoda Art	
4.5. Prevención de condensación y pérdidas de energía	20
Ductos Aislados	
Ductos dobles	
4.6. Una solución para la reducción del ruido	20
Amortiguador de ruido - QuieTex	
Amortiguador	
4.7. Difusores planos y de punto	21
Paneles murales de distribución de aire	
Sección semicircular combinada	
Aplicques textiles SquAireTex	
Linterna con membrana	
4.8. Ductos de presión negativa	22
Sección cruzada cuadrada	
Sección cruzada circular	
4.9. Otras soluciones especiales	23
Diseno antiestático	
LucentAir	
Malakate	
5. MATERIAL	24
5.1. Importantes beneficios	24
5.2. Selección del material mas abecudado	25
6. MANTENIMIENTO	26
7. PREGUNTAS FRECUENTES	27
8. EJEMPLOS DE APLICACIONES	29

1. Operación de ductos y difusores textiles

Los productos Prihoda generalmente actúan tanto como ductos de suministro de aire (transferencia de aire) como distribución / difusión de aire en la zona ocupada. Suministramos ambos tipos de sistemas, (1) sistemas de distribución de presión positiva (suministro de aire) y (2) ductos de presión negativa (extracción / retorno de aire) para el escape de aire de las habitaciones.

1.1. Salida de aire del difusor

El suministro de aire (vea V a continuación) que fluye hacia el difusor a través de cualquiera de los extremos o una conexión de entrada, puede salir del difusor en cualquiera de los siguientes métodos:

- A – a través de la tela de material permeable
- B – a través de microperforaciones – agujeros cortados con láser en la tela de 200 – 400 μm
- C – a través de perforaciones – agujeros cortados con láser en la tela de diámetro mayor a 4 mm
- D – a través de pequeñas boquillas de tela
- E – a través de grandes boquillas de tela
- F – a través de un adaptador de salida – el aire es desviado a otro sistema/área
- G – a través de un extremo – el aire es desviado a otro sistema /área

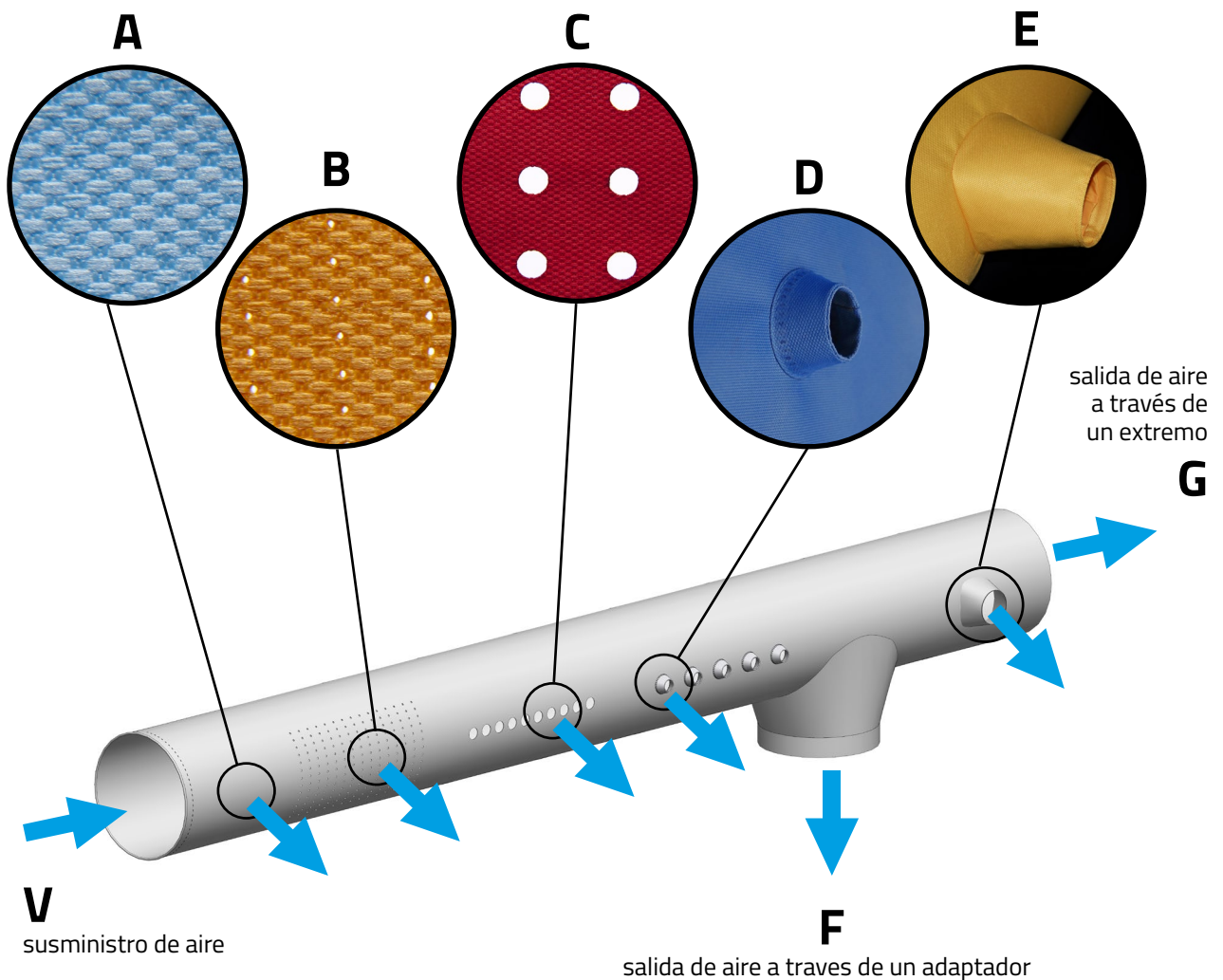

Siempre es cierto que: $V = A + B + C + D + E + F + G$

(ciertos valores de A, B, C, D, E, F, G pueden ser cero)

El suministro de aire se entrega a través de difusores de tela utilizando casi cualquier diámetro de perforación cortada con láser en cualquier posición en la circunferencia del ducto. Esta combinación de cualquier tamaño y posición de perforaciones proporciona un número casi infinito de variaciones de diseño. El rango de posibilidades comienza con la difusión a baja velocidad y continúa hasta el suministro de aire dirigido a larga distancia. Las perforaciones pequeñas con un diámetro de 200 a 400 μm , que denominamos microperforaciones, están diseñadas principalmente para su uso como difusión de aire a baja velocidad. Utilizamos una serie de agujeros de 4 mm de diámetro o más grandes, que llamamos perforaciones, para proporcionar un suministro de aire dirigido. Al calcular el alcance del aire, se debe considerar la diferencia de temperatura entre el aire de suministro y el ambiente.

Los difusores de tela son una herramienta universal de distribución de aire y cubren toda la gama de patrones de suministro de aire. Logramos la distribución de aire solicitada seleccionando el método de salida de aire correcto. Podemos combinar los métodos de salida de aire en un solo duct difusor en cualquier patrón o relación que deseemos.

Alcance de aire de los difusores textiles

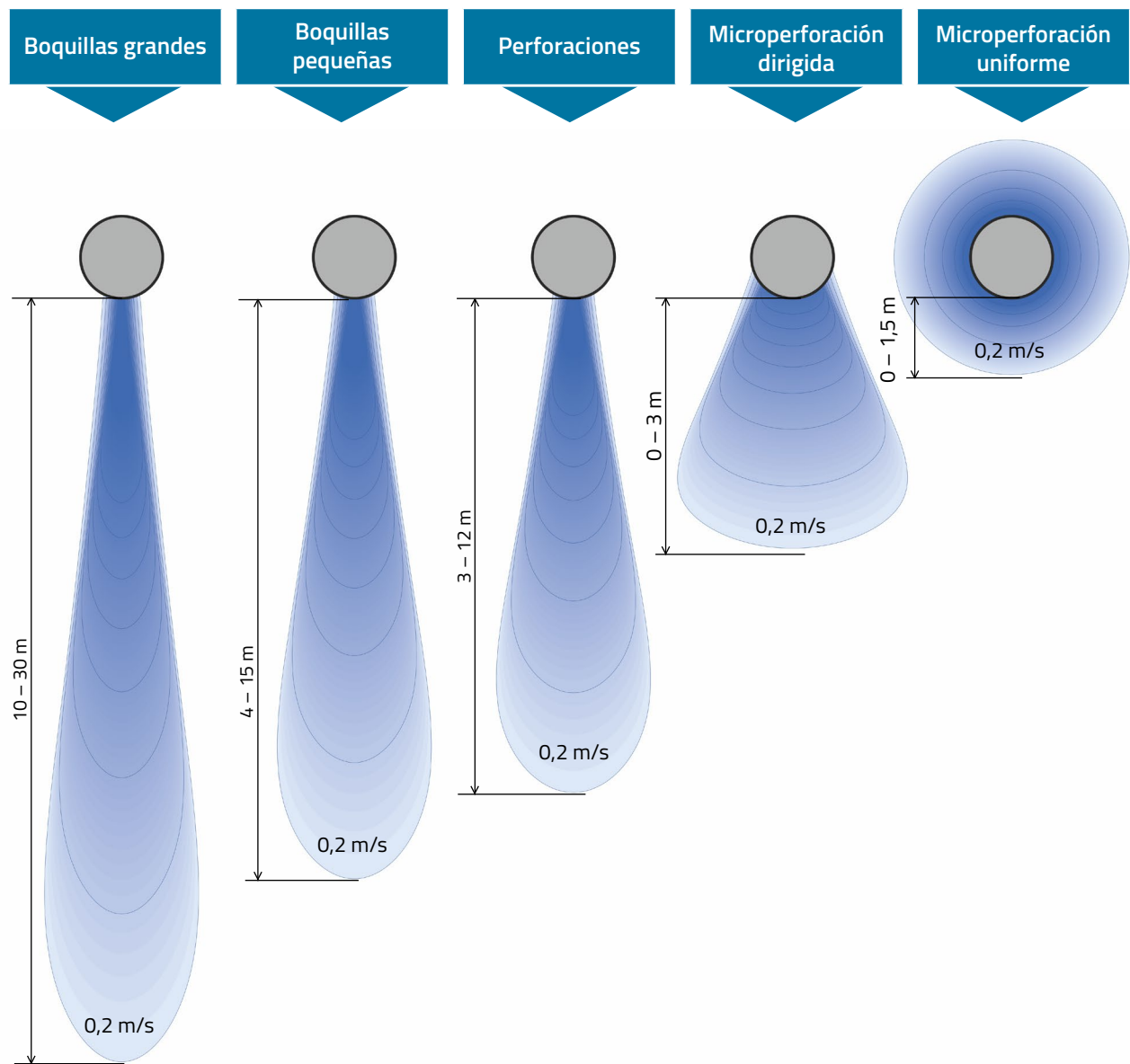

El alcance depende de la presión estática disponible y las diferencias de temperatura.

La velocidad del aire a varias distancias del difusor puede calcularse mediante nuestro software de diseño „interno“ que se refina constantemente y tiene en cuenta todas las influencias de diseño asociadas. Estos incluyen específicamente, presión positiva en el difusor, posición y dimensiones de las aberturas de salida y diferencia de temperatura. En los casos en que el software no pueda calcular de manera confiable la velocidad del aire (debido a la interacción compleja de múltiples flujos de aire, por ejemplo), podemos proporcionar estos cálculos mediante nuestro software Fluent.

Patrones de flujo de aire creados por el software de diseño PRIHODA

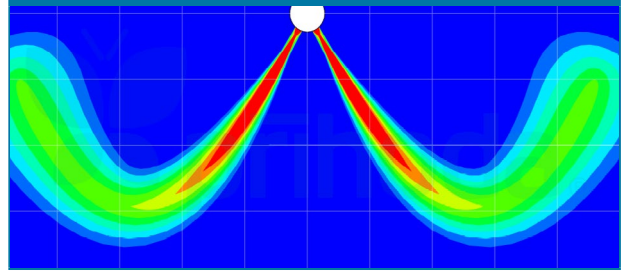

Patrones de flujo de aire creados por PRIHODA usando el software Fluent

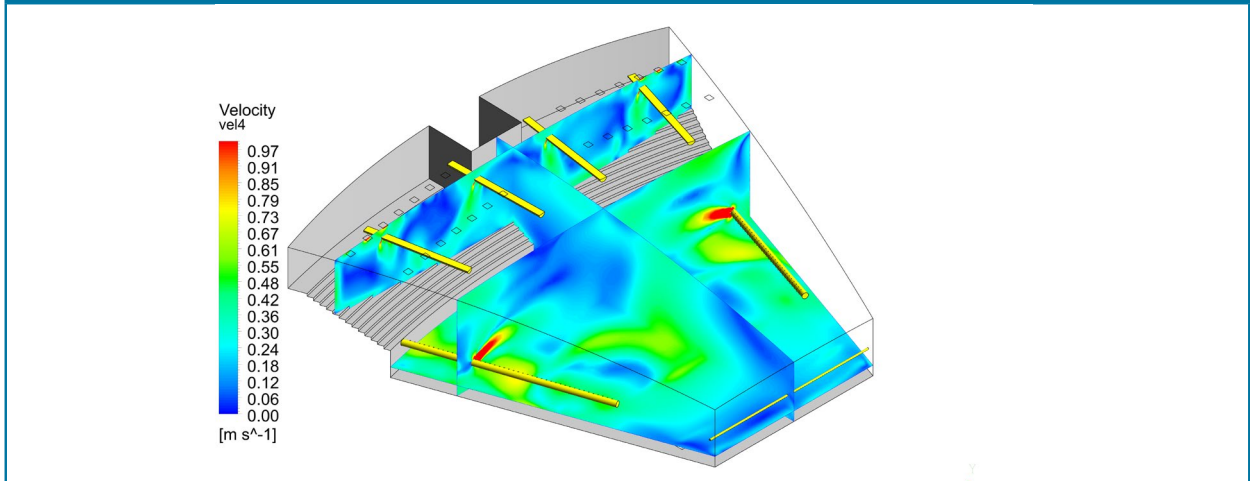

En general, los difusores de tela Prihoda funcionan a velocidades de flujo de aire similares a las de los ductos tradicionales. La velocidad máxima dentro del ducto está dictada por el ruido aerodinámico en relación con el lugar de uso. Puede ser necesaria una limitación de velocidad adicional debido a la turbulencia de flujo, que puede causar vibración de la tela. Deben tenerse en cuenta las condiciones específicas de flujo, presión estática y peso del tejido utilizado.

Ejemplos de flujo de aire creados usando pruebas de humo en el centro R&D de PRIHODA

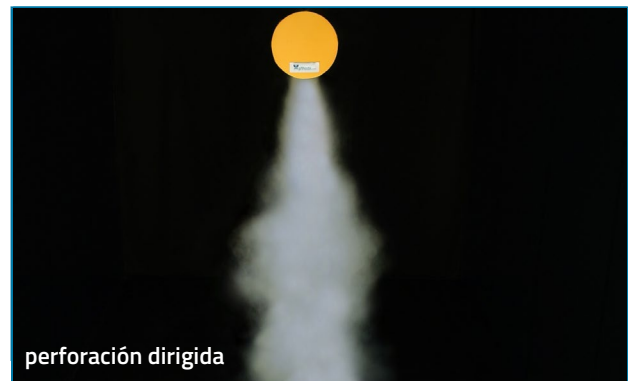
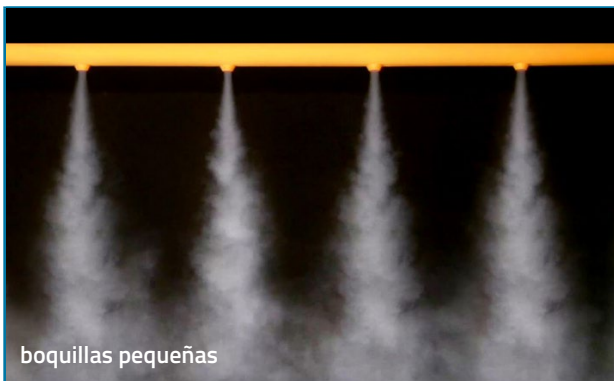
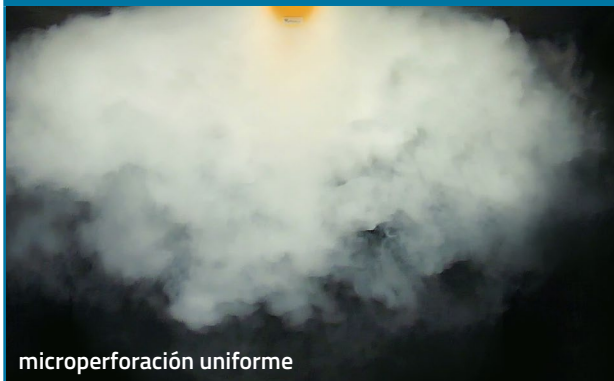

1.2. Entrada de aire al ducto de presión negativa (extracción)

Las perforaciones se utilizan para permitir extraer aire en ductos de presión negativa.

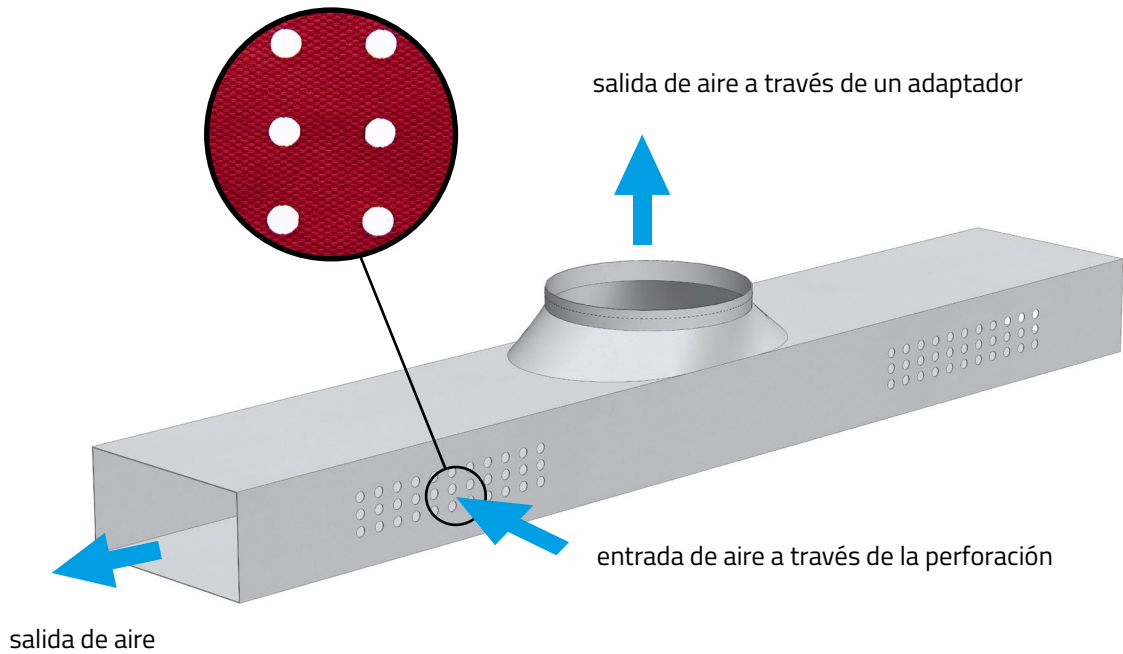

1.3. Ductos para transporte de aire

Los ductos hechos de tela impermeable o aislante transportan el aire al destino sin difusión. Tenemos la capacidad técnica para diseñar y fabricar, ramas, curvas y otros accesorios para cualquier situación.

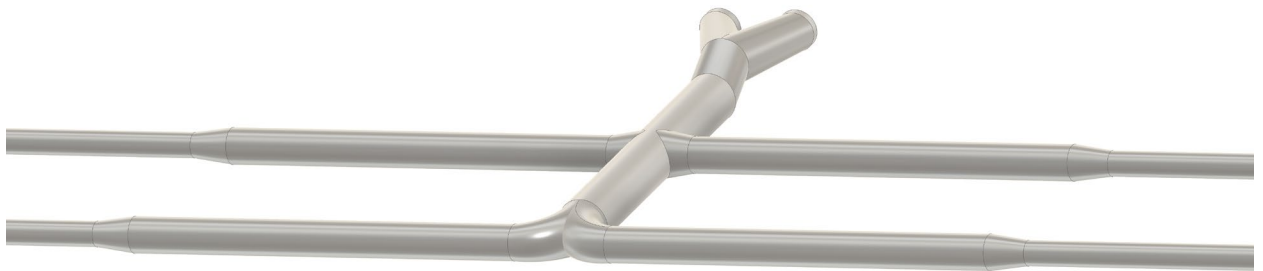

2. Características primarias de los productos Prihoda

2.1. Sección transversal

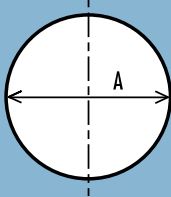
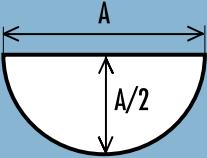
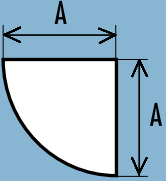
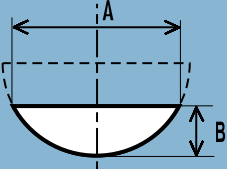
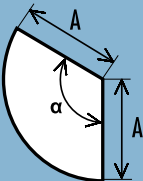
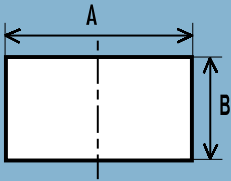
C	CIRCULAR		Forma estándar, fácil mantenimiento, preferentemente recomendada.
H	SEMICIRCULAR		Para uso donde no hay suficiente espacio para difusor circular y aplicaciones estéticas.
Q	CUARTO CIRCULAR		Para uso donde no hay suficiente espacio para difusor circular, en aplicaciones estéticas y si el difusor se va a instalar en la esquina de una habitación.
SG	SEGMENTO		Para uso donde no hay suficiente altura para un difusor semicircular.
SC	SECTOR		Disponible si la construcción de la esquina de la habitación requiere una forma diferente al cuarto circular.
S	RECTANGULAR		Esta forma requiere de una estructura especial (incluida) que tensiona y soporta todos los bordes

También hacemos transiciones de tela para adaptar y unir diferentes formas.

En el caso de los ductos cuadrados, la forma varía parcialmente al inflarse el ducto, debido a la presión positiva o negativa y a la flexibilidad del material.

2.2. Dimensiones

Fabricamos ductos de tela y difusores de todas las dimensiones, desde 100 mm hasta 2000 mm, cada uno diseñado para requisitos específicos. Los comienzos y los adaptadores de conexión siempre se fabrican entre 10 y 15 mm más grandes que el tamaño / diámetro especificado para facilitar la conexión.

Dimensiones de fabricación estándar

(otros tamaños están disponibles):

100, 125, 160, 200, 250, 315, 400, 500, 630, 710, 800, 900, 1 000, 1 120, 1 250, 1 400, 1 600, 1 800, 2 000

Forma	Dimensiones (valores A,B)
circular	diámetro (A)
semicircular	diámetro (A)
cuarto circular	radio (A)
segmento	ancho, alto (A,B)
sector	radio (A)
rectangular	longitud de los lados (A,B)

2.3. Longitud

La determinación de la longitud de los ductos y difusores de tela depende principalmente de la disponibilidad de espacio. Podemos fabricar un difusor de tela para entregar el mismo volumen de aire, ya sea que el ducto sea corto o largo, el diseño preciso depende del tipo de material, los diseños de perforación y la presión del sistema.

PIEZAS Y LONGITUDES PERSONALIZADAS

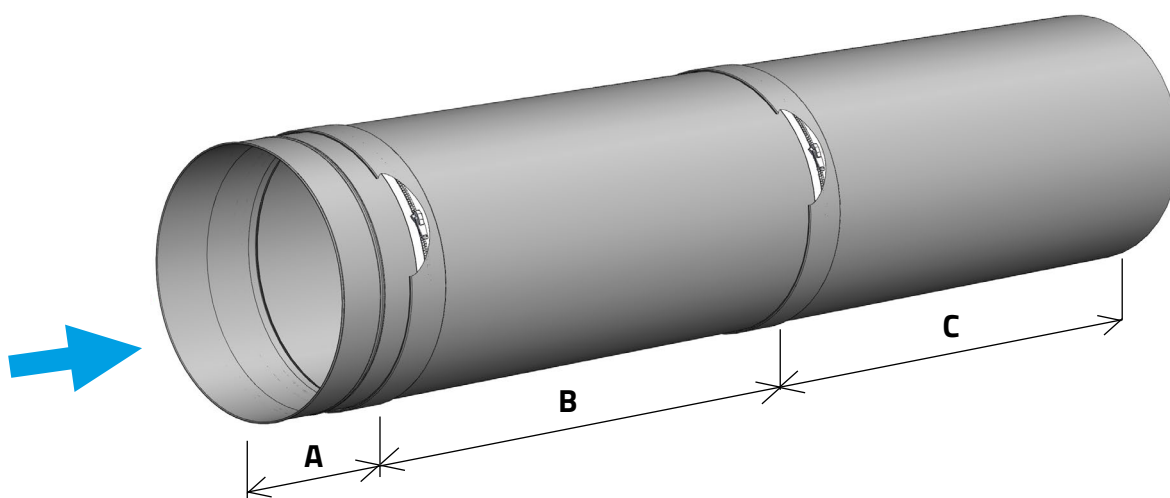

A – Comienzo (borde / cremallera) - longitud 100 mm - 200 mm

B – Parte continua (cremallera / cremallera) - longitud 5000mm – 10000 mm, estos se multiplican para crear la correcta longitud del duct

C – Parte ciega (cremallera / extremo) - longitud de 100 mm a 11000 mm

- Las partes individuales se conectan con cremalleras; la cantidad de cremalleras (o la distancia entre ellas) es flexible y el cliente puede especificarla
- Solo la longitud total en mm (A + B + C) se proporciona en la especificación, los ductos y los difusores se separan en segmentos durante la producción.

2.4. Presión

Las pérdidas de presión de los ductos y difusores de tela son muy similares a las de los ductos tradicionales. El cálculo de un sistema de distribución de tela más complejo se logra utilizando métodos similares a los de los ductos de chapa. La presión estática mínima necesaria para mantener la forma correcta de un ducto o difusor de tela depende del peso de la tela utilizada. Un mínimo de 20 Pa es suficiente para materiales ligeros y 50 Pa necesarios para materiales medianos y pesados. La distribución de presión a lo largo de los difusores de tela es diferente de los ductos tradicionales de chapa porque al disminuir la velocidad longitudinal del flujo de aire disminuye. Para verificar el diseño de su sistema de distribución de tela, contáctenos.

Distribución de presiones en un difusor textil

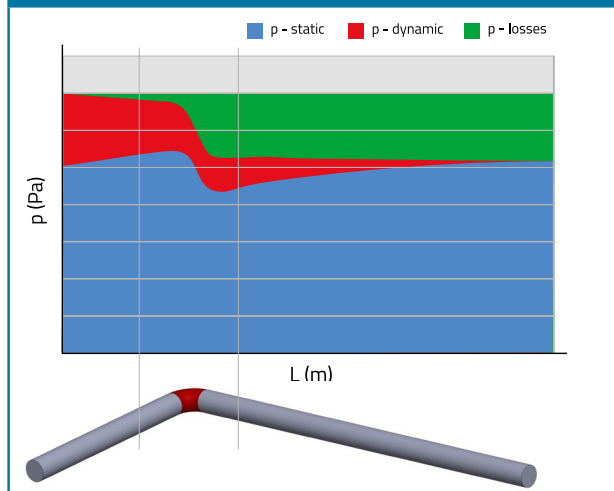













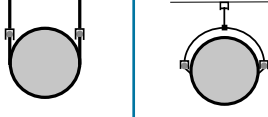

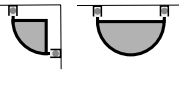





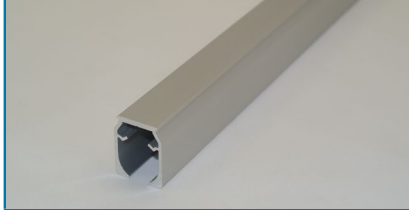

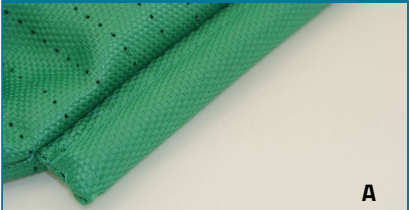
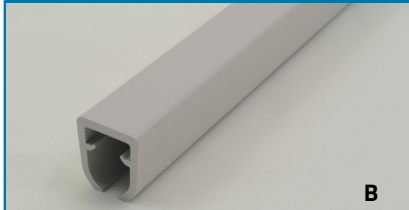

2.5. Posibles terminaciones

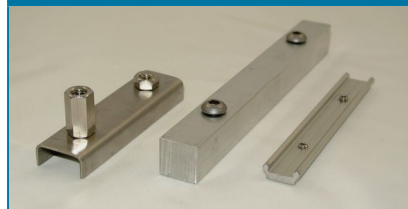
<p>F COMIENZO (CON CREMALLERA)</p> <p>100-200 mm</p>	<p>H COSTURA (SIN CREMALLERA)</p>
<p>WOUT ALAS EXTERIORES</p>	<p>WIN ALAS INTERNAS</p>
<p>P COMIENZO PLÁSTICO</p>	<p>Z CREMALLERA</p>
<p>S SATURA</p>	<p>B FINAL CIEGO</p>

3.

Instalación

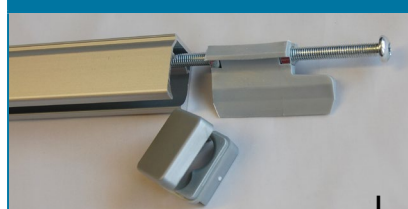
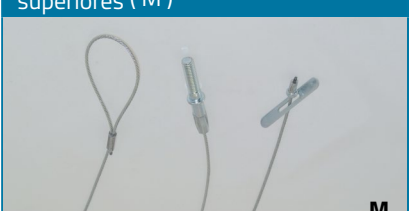
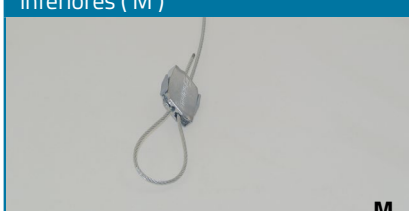
Instalación nro	Vista de la sección transversal	Tipo de suspensión	Accesorios adicionales (ver resumen a continuación)	
0	sin material de montaje y ganchos o tiras agrandadas			
1		cable	D, F, K, M	
2		cable	D, F, K, M	
3		perfil, velcro	A, B, C, G, J, H, L	
4		perfil	B, C, G	
5		perfil suspendido	A, B, C, G, I, D, E, F, K, L, M	
6		perfil suspendido	A, C, G, I, D, E, F, K, L, M	N
7		tensor	D, F, H se puede agregar a todos los demás tipos de instalación	
8		perfiles, velcro	A, B, C, G, L, H, J	
9		perfiles	A, D, E, F, K, L, M	
10		perfiles	A, L	
11		perfiles	A, E, K, L, M	

<p>Gancho / Gripple</p> 	<p>Perfil de aluminio</p> 	<p>Alambre plastificado (galv.) Y material de montaje galvanizado</p> 
<p>Tira ampliada (A)</p> 	<p>Perfil de plástico (B)</p> 	<p>Perfil de aluminio con perchas (C)</p> 
<p>Alambre recub. to de plást. (galv., Man.) y mont. inox. metro. (D, F)</p> 	<p>Tensor en el extremo ciego (E)</p> 	<p>Conectores de perfil</p> 
<p>Perfil inoxidable (G)</p> 	<p>Varilla roscada (H)</p> 	<p>Conectores de perfil (I)</p> 
<p>Velcro (J)</p> 	<p>Cadena galvanizada (K)</p> 	<p>Tensor de tornillo en el perfil (L)</p> 
<p>Suspensores Gripple – partes superiores (M)</p> 	<p>Suspensores Gripple – partes inferiores (M)</p> 	<p>Suspensores de arco para perfiles (N)</p> 

4. Características de diseño

Ofrecemos una solución para cada situación. Nuestros desarrolladores calificados prueban todo en una cámara de prueba moderna. Todos los productos están hechos a medida y estamos listos para cumplir con sus requisitos específicos para equipos o diseños específicos que no se enumeran aquí. Siéntete libre de contactarnos.

4.1. Soluciones para distancias largas de flujo de aire

Boquillas pequeñas

Para patrones de aire dirigido y largo alcance de flujo de aire

Las boquillas pequeñas permiten patrones de aire dirigido. El flujo de aire se extiende alrededor de un 25% en comparación con las perforaciones estándar y se minimiza la deflexión. Las boquillas pequeñas existen en tres diámetros de 20, 30 y 40 mm y en dos variantes, industrial y premium.

NOTA IMPORTANTE: Solo para tela Classic (PMS, NMS), Premium (PMI, NMI), Durable (NMR), Reciclado (PMSre, NMSre)

Disposición típica de boquillas pequeñas en el difusor

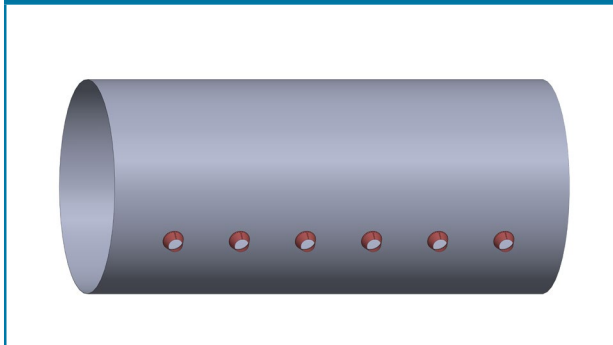

Fila de boquillas pequeñas

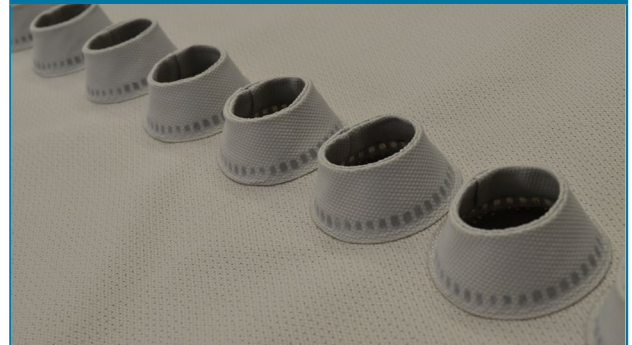

Boquillas grandes

Para distancias con tiro de aire máximos

Nuestras boquillas grandes permiten distancias de hilera de aire más largas. El alcance puede exceder los 20 m dependiendo de la presión estática y la diferencia de temperatura. Las boquillas pueden ser fijas, ajustables o dirigidas. Se puede coser un amortiguador ajustable en cada boquilla para permitir flujos variables.

Boquilla FIJA

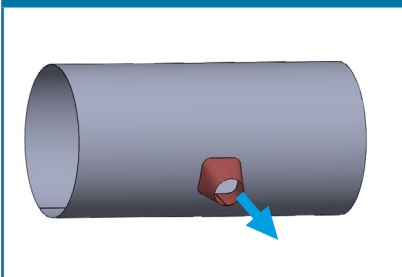

Boquilla AJUSTABLE

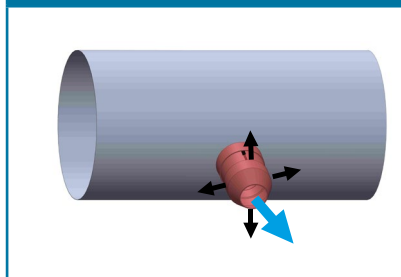

Boquilla DIRIGIDA

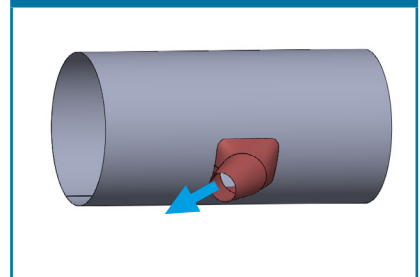

4.2. Productos con parámetros configurables

Boquilla ajustable

Para distancias máximas de alcance de flujo de aire

La boquilla se puede dirigir (doblar) ajustando la longitud de la correa que conecta sus extremos. La correa se puede mover arbitrariamente a lo largo del perímetro de la parte recta de la boquilla. El rango de la configuración está limitado por un sector esférico con un ángulo de 60 °. La correa ajustable está cubierta por el cuello de tela.

Principio de boquilla ajustable

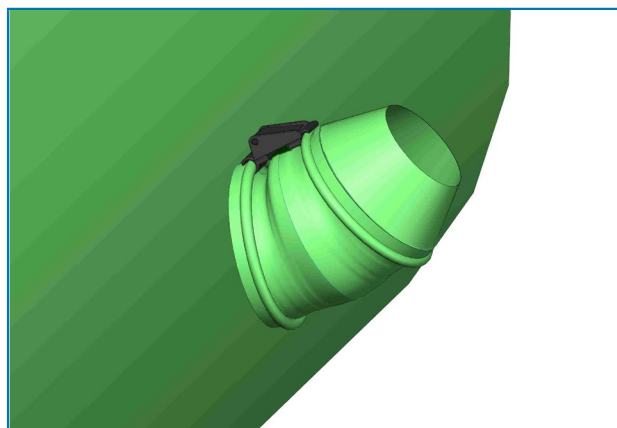
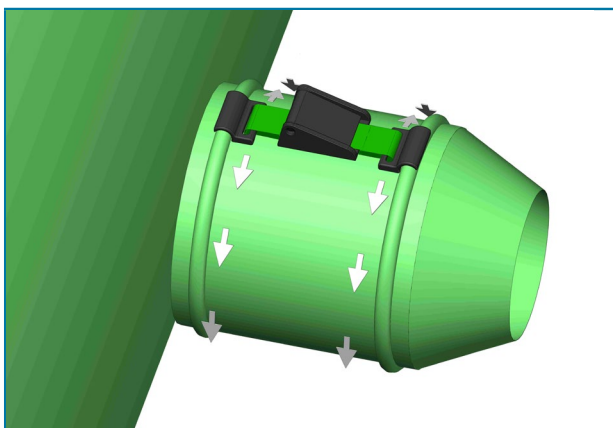
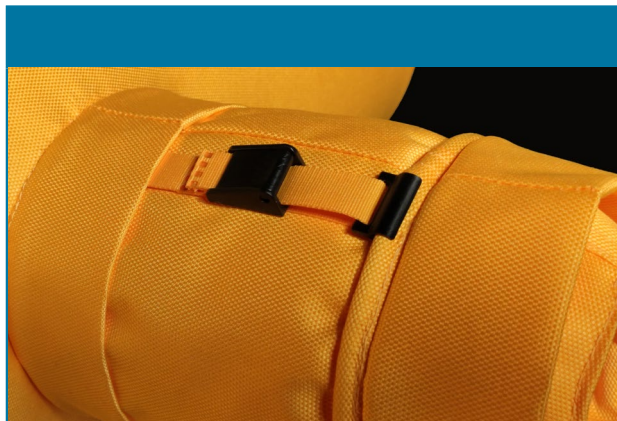
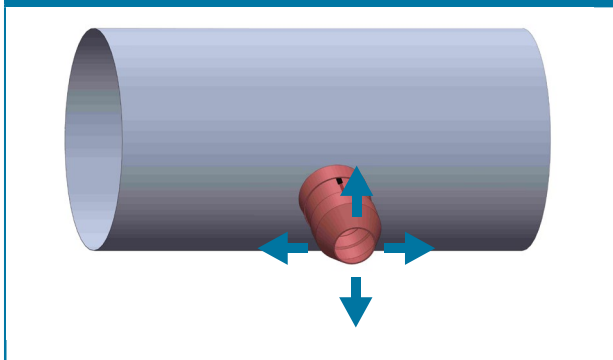

Boquillas obturables

Regulación del flujo de aire

Las boquillas pequeñas se pueden tapar con una banda de tela perforada colocada detrás de las boquillas. La banda se mueve entre dos capas de tela y abre o cierra las boquillas. El posicionamiento requerido se retiene con velcro. Si la boquilla se abre solo parcialmente, el flujo es inestable y puede cambiar de dirección. El número de boquillas controladas por una banda de tela es opcional.

La longitud máxima de una banda de cierre es de 1200 mm

Tamaños de boquillas	Número máximo de boquillas
20	7, flujo 87m ³ /h at 100 Pa
30	5, flujo 144m ³ /h at 100Pa
40	4, flujo 210m ³ /h at 100Pa

Opción para anular ciertas boquillas

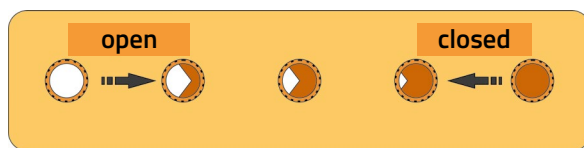
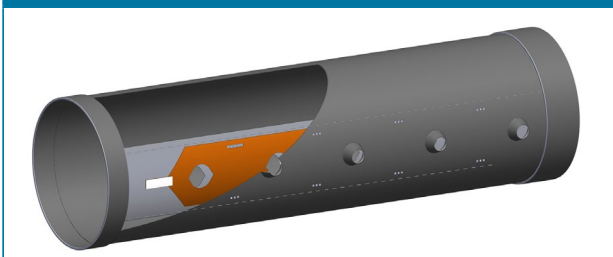

Perforaciones ajustables

Flujo de aire configurable

Nuestra innovación original permite el ajuste manual del tamaño del orificio del difusor y el flujo de aire. Las imágenes a continuación describen la operación: los tamaños reales del difusor y los patrones de orificios son completamente variables según los requisitos del proyecto. La posición elegida se retiene con velcro.

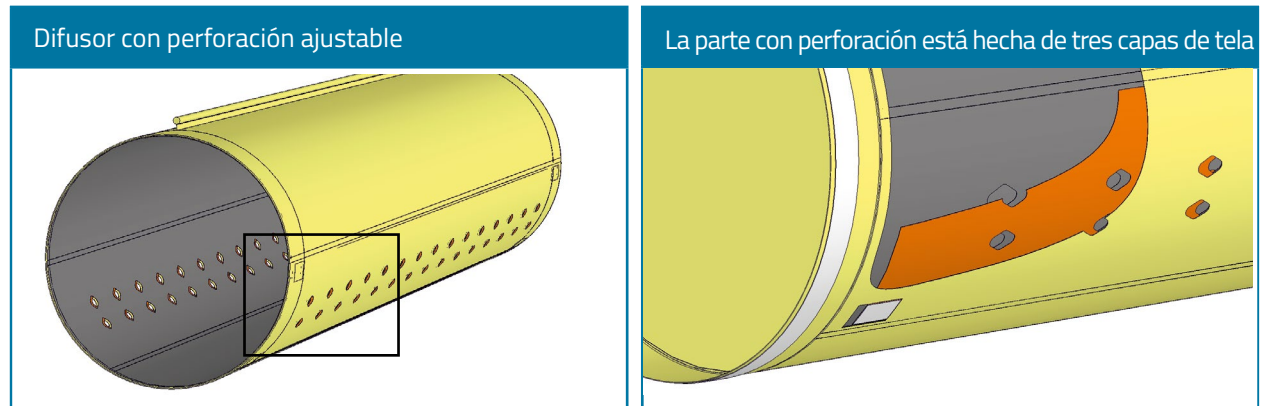

Obturador textil

Cierre del duct

El obturador de tela cierra la sección transversal completa del difusor o ducto y evita la distribución de aire o el transporte de aire al área detrás de su ubicación. Está hecho de tela con construcción metálica extraíble en el interior de una varilla delgada. La membrana cónica interna cierra la sección transversal con rejilla de tela de soporte o la deja abierta. Puede ser operado manualmente o por servomotor.

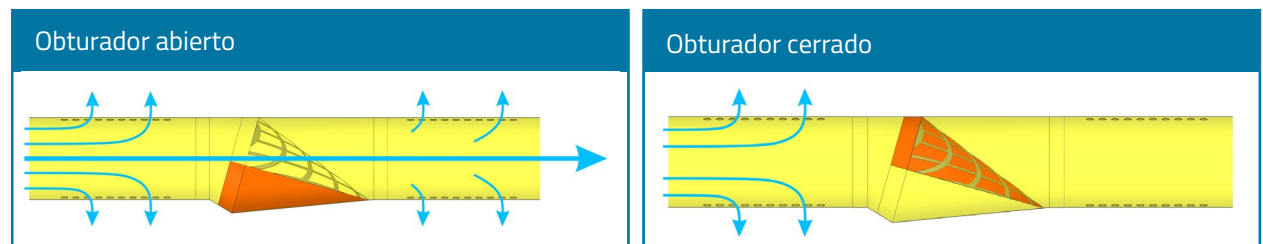

4.3. Soluciones a problemas con flujos de aire

Ecualizador

Reducción de la turbulencia del flujo de aire

Se utiliza para igualar el flujo, por ejemplo, pasando por un ventilador o una pieza perfilada. Su instalación puede eliminar las vibraciones de la tela. Sin embargo, representa otra pérdida de presión.

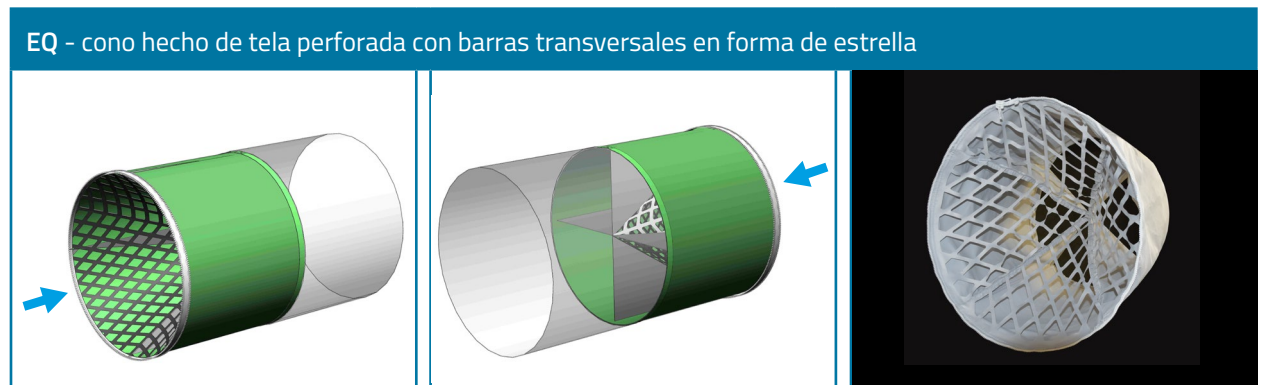

Damper

El amortiguador es un cono corto hecho de tela de malla fina. La entrada del mismo tiene un diámetro de duct normal, mientras que la salida se puede ajustar a un diámetro más pequeño, mediante el uso de una correa ajustable. La apertura máxima de la salida del amortiguador da como resultado una pérdida de presión cero, mientras que el cierre completo de la salida proporciona la mayor caída de presión local. El ajuste de la compuerta se puede ajustar en cualquier momento abriendo una cremallera en la circunferencia del ducto. Al instalar un amortiguador en la mitad del duct, se puede igualar la presión estática dentro del duct y, por lo tanto, el aire que fluye desde cada punto a lo largo del duct. También utilizamos amortiguadores para proporcionar control de flujo a través de boquillas de tela y espigas de salida a otras partes de un sistema.

Igualar la presión estática dentro de un duct

Damper

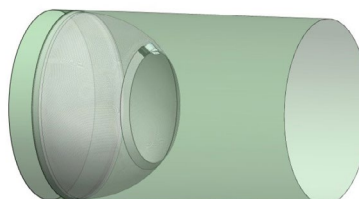

Difusor para dos modos diferentes de suministro de aire

Difusor membrana

Esto combina dos tipos de difusor en uno. La aleta de membrana es un material liviano no permeable cosido a lo largo de toda la longitud del duct. El extremo de la membrana está unido a una aleta, que es controlada por un servomotor o de forma manual. En el modo de calentamiento, el motor mueve la membrana para cubrir los difusores de enfriamiento ubicados en la parte superior del ducto, el aire de suministro sale de las perforaciones de calentamiento en la parte inferior del ducto. En modo de enfriamiento, el motor mueve la membrana para cubrir las perforaciones de calentamiento en la parte inferior del ducto y el suministro de aire frío sale de las perforaciones en la parte superior del ducto. La membrana permite dos estilos de difusión totalmente diferentes en un ducto.

Calentamiento

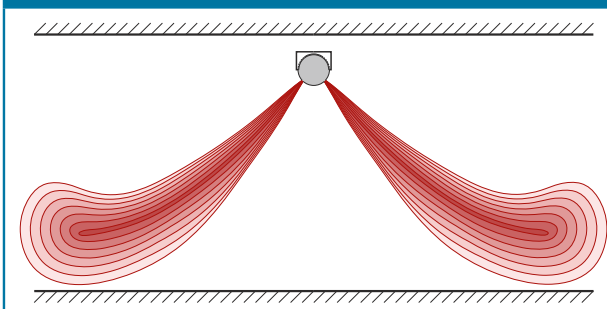

Enfriamiento

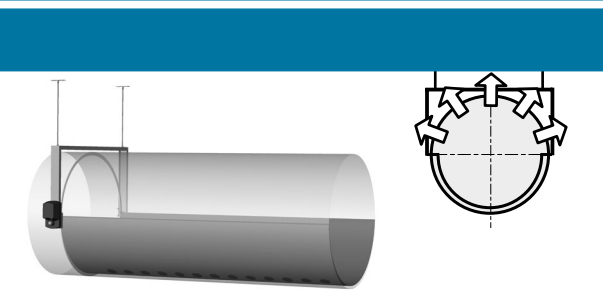
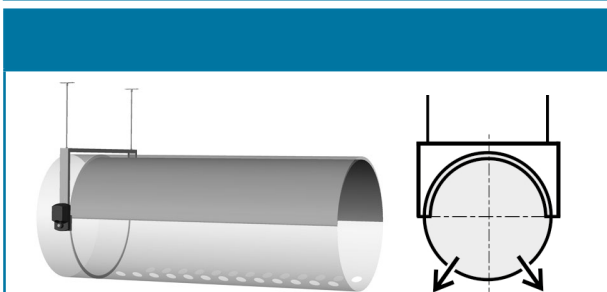
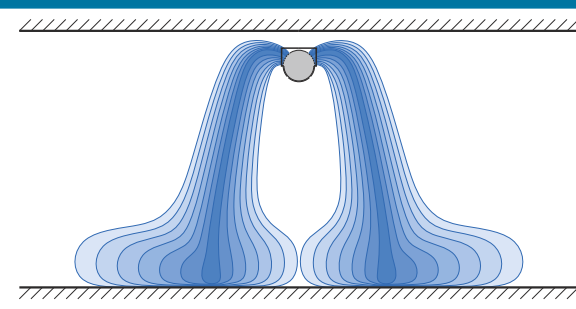

ALETA

Se usa para cambiar entre los dos modos. Está hecho de material clásico (PMS / NMS) o premium (PMI / NMI), dependiendo de la especificación del duct; La espiga interna y el marco externo están hechos de acero galvanizado. La longitud es siempre de 400 mm. La aleta incluye un servomotor de 220 V o 24 V, o se modifica para control manual.

DIFUSOR

La membrana siempre cubre la mitad del difusor y deja la otra abierta para suministrar aire.

Esquema de difusor membrana



Esquema de difusor de membrana

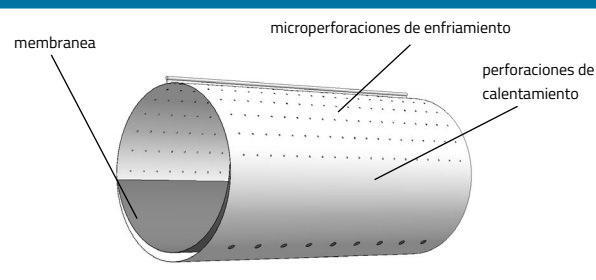

Bolsillos

Solución para la desviación de corrientes por perforación

Los bolsillos de tela están diseñados para eliminar la desviación del aire que sale de la perforación. La solución se basa en la composición de dos corrientes de aire de movilidad similar. La descarga del último orificio de la fila se dirige a un cierto ángulo utilizando un bolsillo de tela y equilibra la deflexión del aire por la perforación.

Bolsillos de tela en el difusor

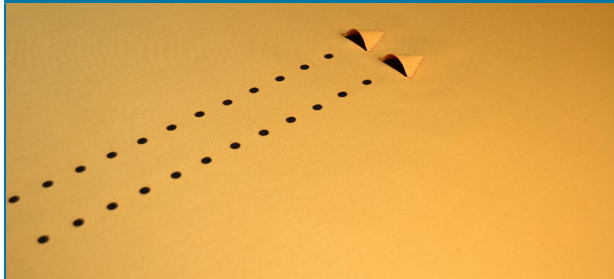

Detalle de bolsillos de tela

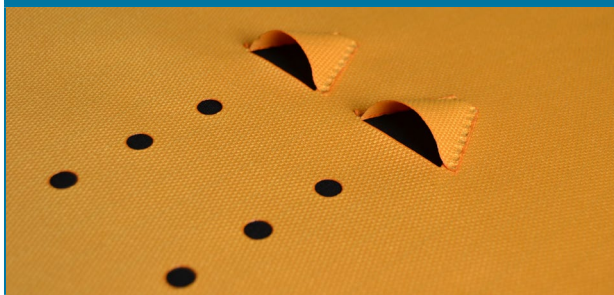

Función del bolsillo de telas

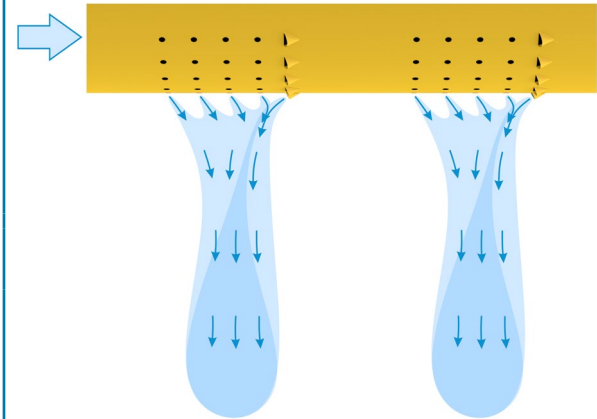

Antideflector

El antideflector evita la desviación del flujo de aire de los tejidos microperforados por agujeros de un tamaño mayor que el grosor del tejido. Está hecho de una malla fina y cubre el difusor desde el interior. Nuestro software de cálculo recomienda su uso en cualquier momento en que pueda aparecer la desviación.

Evita la desviación del flujo de aire (microperforación)

Detalle de difusor con antideflector



Difusores para enfriamiento intensivo

Para aplicaciones de enfriamiento con una $\Delta t \geq 6 \text{ } ^\circ \text{K}$, recomendamos utilizar patrones de aire horizontales desde el ducto de tela. Esto se puede lograr colocando las microperforaciones en una banda a cada lado del ducto a 90° y 270° . El patrón de flujo de aire horizontal debe alcanzar una velocidad específica para evitar una desviación descendente prematura. Con suficiente velocidad de salida (proporcionada por la presión estática) es posible introducir 400 W de capacidad de enfriamiento por 1 m de longitud del ducto, mientras se mantiene una velocidad por debajo de 0,2 m / s en la zona ocupada. Los patrones de flujo de aire se detallan en las siguientes ilustraciones. Póngase en contacto con nuestros representantes autorizados para aplicaciones específicas.

Para enfriar con una diferencia de temperatura alta

Patrones de flujo de aire, microperforación 90° , 165 Pa

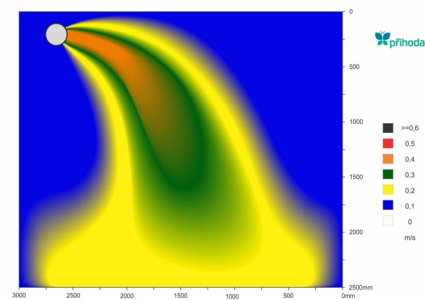

4.4. Mejoramiento de la apariencia

Tensor en el Perfil

Los tensores de tornillo que se deslizan en el perfil se usan para eliminar arrugas y pliegues en la tela. La flexibilidad del tejido le permite estirarse hasta un 0,5%. Por lo tanto, los difusores preestirados se fabrican 0.5% más cortos de lo especificado y la longitud real se logra al tensar. El procedimiento de instalación se especifica en las instrucciones de montaje incluidas en todas las entregas.

NOTA IMPORTANTE: Recomendamos usar tensores siempre que sea posible en todas las instalaciones de perfiles de aluminio.

Alisado de pequeños pliegues

Principio de tensor en el perfil

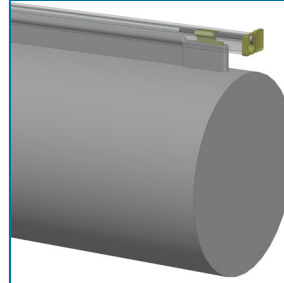

Final con soporte

Un alambre de resorte de metal tensa el inserto de plástico en el extremo ciego mejorando la apariencia del extremo del difusor.

Forma mejorada del extremo ciego

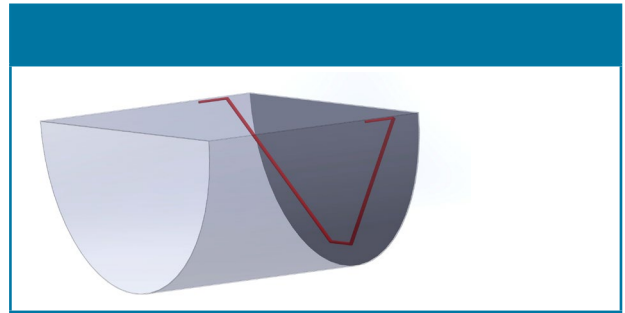

Final con conjunto de tensión

Estira todo el largo del duct hasta el final

Anclado a la pared en el eje del difusor



Anclado a la pared o al techo



Arcos

Evitan que el textil se deforme

Se utiliza para mejorar la forma del ducto / difusor sin entrada de aire. Los extremos del arco se insertan en los bolsillos cosidos en la pared interna del duct; están sujetos en el medio por un accesorio de velcro. Se desmontan durante el mantenimiento. Proporciona una alternativa más barata a los aros.

Difusor inflado con arcos

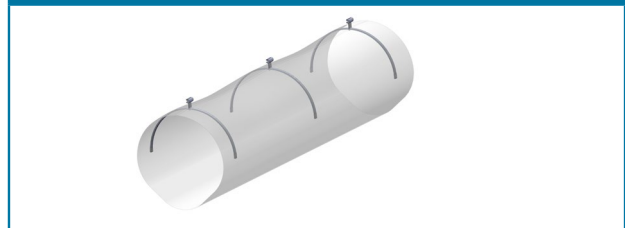

Aros

Hecho de un perfil de aluminio plano, un alambre de acero inoxidable o plástico resistente al fuego. Cada material tiene sus ventajas y limitaciones. Solo las formas circulares pueden ser de plástico. Instalado con el espacio apropiado usando cierres de velcro que les permite desmontarse durante el mantenimiento. También producimos Helix en una variante más económica, con un mayor gradiente de la espiral y un menor número de tiras longitudinales.

Mantienen el diámetro

Difusor circular con aros

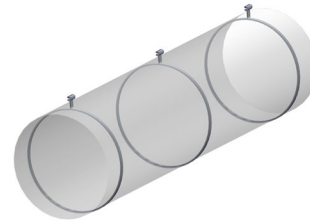

Diseño de Oficina

Detalles para mejorar la apariencia

Los productos marcados de esta manera contienen varios detalles para mejorar su apariencia. El diseño de oficina significa:

- Tiras de conexión cubiertas por tela
- Refuerzo de plástico en los extremos ciegos
- En formas no circulares, los refuerzos de plástico se pueden mantener en la posición correcta mediante la construcción metálica
- En formas no circulares, los extremos ciegos tienen tiras suaves y una pieza adicional de perfil para cubrir el espacio entre el difusor y el techo / pared.
- El menor número posible de piezas de tela es utilizado, es decir, el número mínimo de costuras longitudinales.

Sistema Helix

Endereza la forma

La espiral de metal cubierta de tela se inserta dentro del duct; Mantiene permanentemente su forma cilíndrica y mantiene la tela estirada. El plomo necesario del resorte es proporcionado por tiras textiles longitudinales. Las secciones Helix de cinco metros de largo están conectadas a cierres de cremallera que unen secciones separadas de los ductos. La espiral se puede quitar fácilmente para fines de mantenimiento; Su diseño de fabricación es adecuado para la mayoría de las piezas conformadas.

Sistema de refuerzo Helix

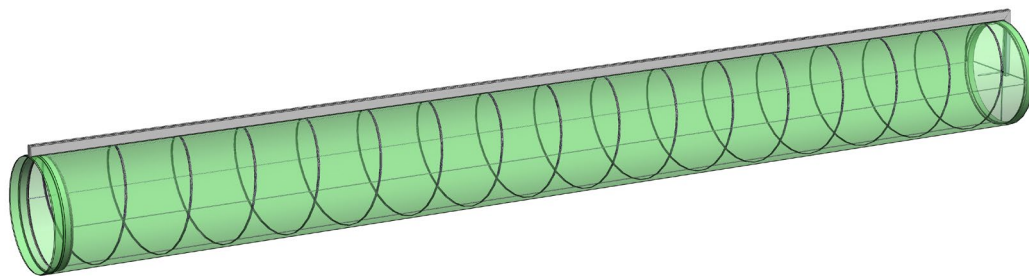

Detalle de inicio

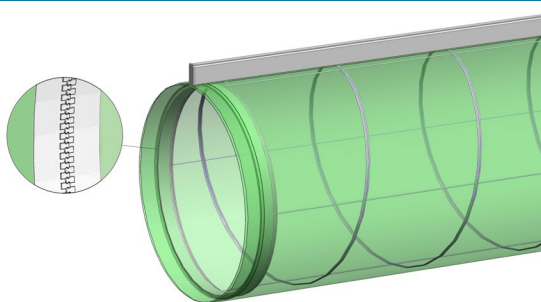

Detalle de fin

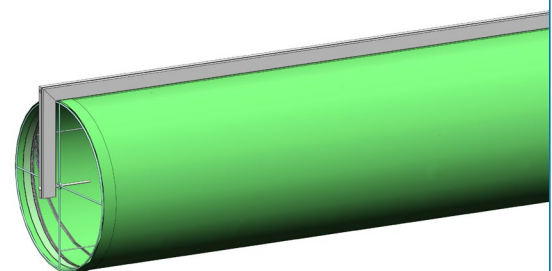

Prihoda Art

Los ductos no tienen que ser aburridos

La tecnología de coloración de telas le da a los productos una nueva dimensión estética, por lo que pueden convertirse en partes interesantes de un espacio interior. Fabricamos ductos y difusores en cualquier color de acuerdo con la tabla Pantone o con cualquier diseño, fotografía, imagen, logotipo o inscripción. Los colores o las imágenes no se desvanecen incluso cuando se lavan regularmente.

Colores especiales



Estructuras de materiales de construcción



Logos



Patrones



Fotografías



Rotulaciones

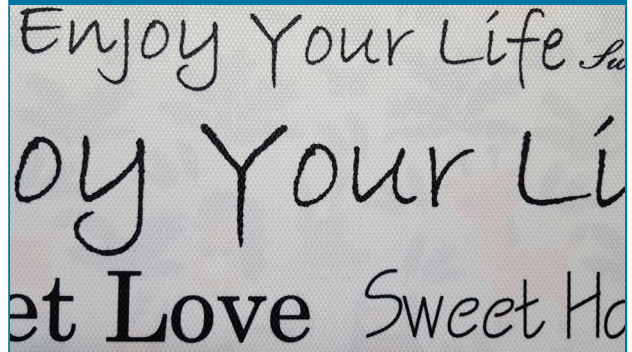

Fotografías del producto



Ilustraciones

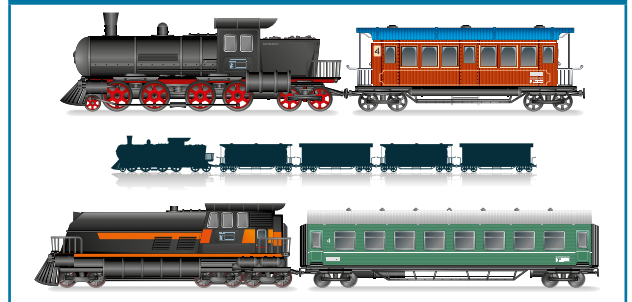

4.5. Prevención de condensación y pérdidas de energía

Ductos Aislados

Se usa para reducir las pérdidas de calor al atravesar sectores que no tienen aire acondicionado o para evitar la condensación. El aislamiento consiste en una capa de poliéster no tejido de 30, 20 o 10 mm de espesor con resistencia al fuego clase B-s2, d0 según EN 13501-1. El mismo está cosido entre la tela interna (ligera) y externa (generalmente mediana). La costura reduce un poco el ancho del aislamiento. El coeficiente de transmisión de calor alcanzado es 1.2 W / m² / K para 30 mm, 1.7 W / m² / K para 20 mm y 2.8 W / m² / K para aislamiento de 10 mm.

Aislación térmica

Ductos Aislados

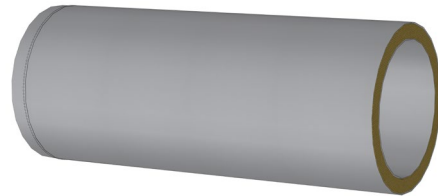

Ductos dobles

La condensación se evita principalmente mediante el uso de ductos dobles. La capa intermedia se mantiene en la posición correcta mediante un flujo de aire insignificante (aproximadamente 1 ‰ del flujo de ductos). El coeficiente de transición térmica alcanza hasta 3.5 W / m² / K.

Prevention of condensation

Principios de los ductos dobles

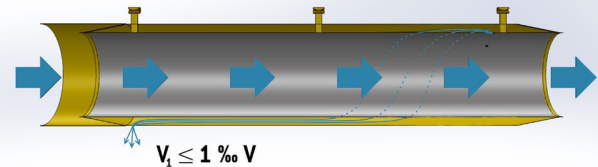

4.6. Una solución para la reducción del ruido

Amortiguador de ruido - QuieTex

Utilizamos lana de roca de 100 mm de grosor con papel de aluminio para fabricar el atenuador de ruido de tela, que está cubierto en ambos lados con tela. Se logra una mayor amortiguación utilizando tela microperforada en el interior.

Atenuación de ruidos

Construcción del amortiguador de ruido QuieTex

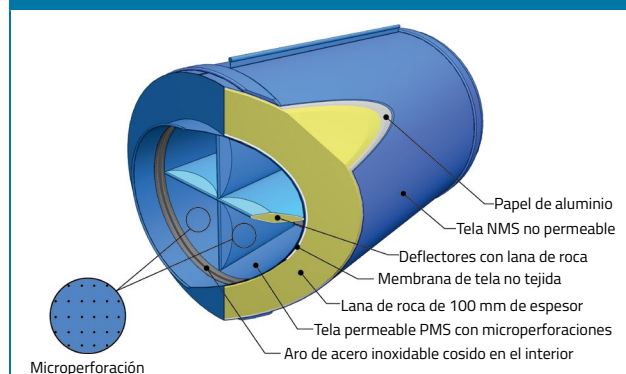

Valores de atenuación de ruido en dB (para diámetro 400)

Hz	63 Hz	125 Hz	250 Hz	500 Hz	1 kHz	2 kHz	4 kHz	8 kHz
AMORTIGUADOR DE	6	11	15	23	29	35	30	20

Amortiguador

El amortiguador está compuesto por tres conos de tela truncados conectados que eliminan el impacto repentino del aire de suministro en el extremo del difusor de tela en el arranque no regulado. Está disponible en nuevos ductos y también se puede adaptar a los sistemas existentes.

Eliminación del impacto del flujo de aire en el extremo del difusor

El amortiguador está compuesto de tres conos

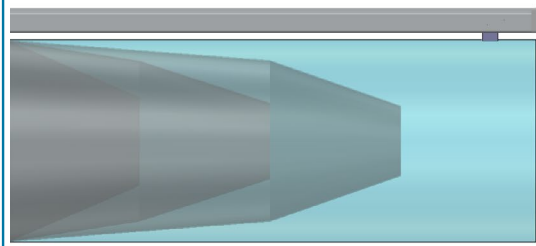

4.7. Difusores planos y de punto

Paneles murales de distribución de aire

Los paneles de tela murales garantizan una salida de aire uniforme desde una gran abertura en la pared gracias al aire que pasa a través de dos capas de tela perforada. La tela se estira sobre un marco de aluminio y se sujeta con cierres de velcro para facilitar su desmontaje para lavar en una lavadora. El marco se fija a la pared en un pestillo de bola o en el interior de la abertura en un marco auxiliar. El tamaño de panel más pequeño es de 600 x 600 mm, mientras que el más grande es de 1500 x 1500 mm. Los paneles se pueden instalar uno al lado del otro en un área más grande. Utilizamos un tejido PMS con una perforación de 2 mm de diámetro. Para dirigir el flujo de aire a lo largo de las paredes, se pueden agregar bolsillos de tela. Suministramos los paneles en cualquier color o con un motivo Prihoda Art.

Salida de aire incluso para áreas grandes

Panel mural de distribución de aire

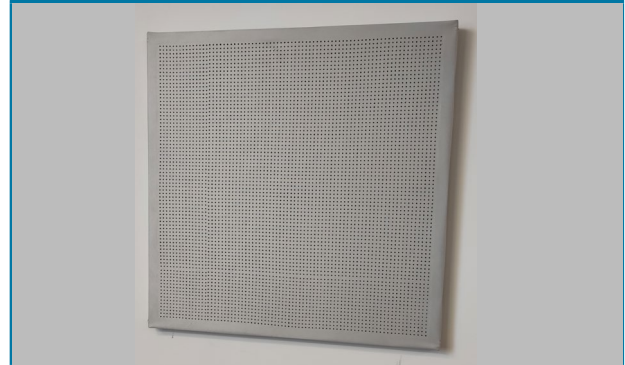

Cuatro paneles paralelos

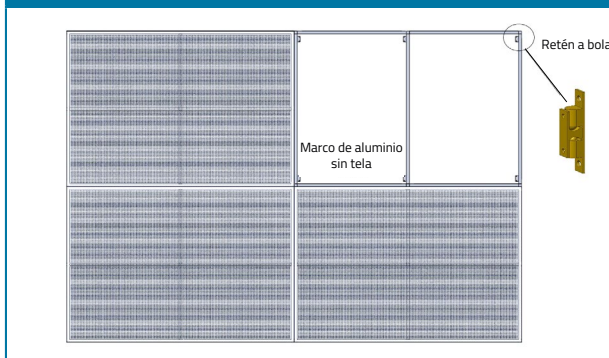

Instalación dentro de una abertura

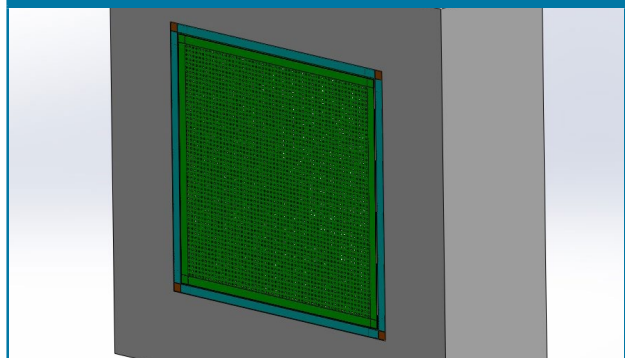

Sección semicircular combinada

Esta es una combinación de varios difusores semicirculares cosidos uno al lado del otro. Permite mayores volúmenes de aire con una altura de ducto relativamente pequeña.

Alto caudal a baja altura de la salida

Ejemplo de sección semicircular combinada

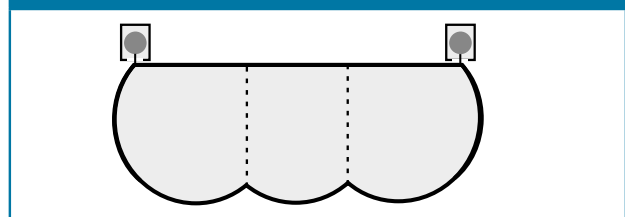

Apliques textiles SquAireTex®

Apliques textiles para paredes y cielorrasos

Los apliques de tela SquAireTex proporcionan una excelente solución para mezclar el suministro y el aire ambiente. La construcción se basa en bolsillos de tela que están soldados por ultrasonidos a un aplique de tela que está montado sobre un marco de aluminio. Los difusores SquAireTex son muy fáciles de instalar ya que no se requiere fijación. Gracias a su muy bajo peso, puede colocarse directamente en el marco del falso techo. El difusor completo se retira fácilmente del marco para lavarlo. Están disponibles 9 colores de tela que se pueden combinar libremente o cualquier motivo Prihoda Art. Hay 3 tipos de difusor SquAireTex (1) Swirl (2) Flow y (3) perfo, todos se describen con más detalle en su propio folleto especial...

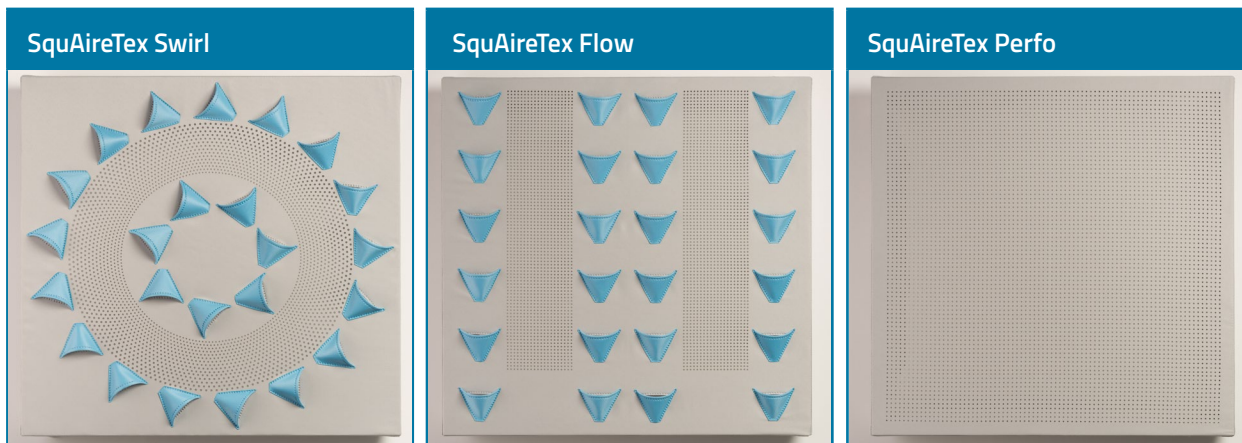

Linterna con membrana

La construcción interior original basada en paredes dobles y membrana impermeable permite cambiar la dirección del flujo de aire. El aire puede suministrarse horizontalmente en todos los lados o verticalmente hacia abajo, en ambos casos a través de tela perforada. La conmutación se puede controlar por servomotor o manualmente. Además del cable de acero inoxidable de la aleta de conmutación, todo el resto está hecho de telas y se puede limpiar en la lavadora. El difusor es muy liviano y su instalación solo requiere fijación al suministro de aire.

Difusor de gran volumen

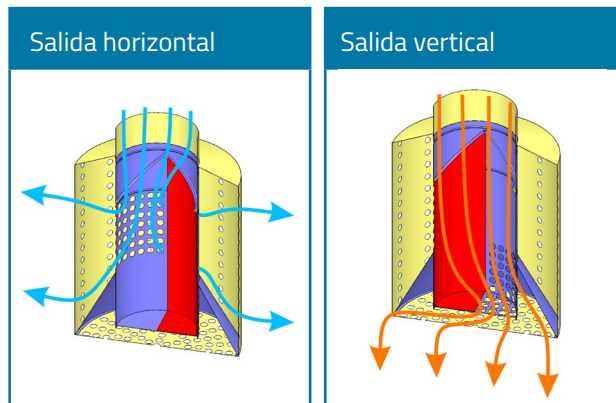

4.8. Ductos de presión negativa

Sección cruzada cuadrada

Los suministramos solo en secciones transversales cuadradas. Una de las condiciones para un funcionamiento adecuado es el estiramiento impecable de la tela tanto en dirección longitudinal como transversal. El estiramiento longitudinal está asegurado por tensores en los perfiles, mientras que el estiramiento transversal está asegurado por travesaños tensores. El aire ingresa al duct a través de perforaciones que se pueden colocar en cualquier lado y en cualquier lugar a lo largo del ducto. Para garantizar tasas de extracción iguales, podemos ajustar los diámetros de las perforaciones o los espacios entre las perforaciones progresivamente a lo largo del ducto. Anticipamos que nuestros ductos de presión negativa se utilizarán donde se requiera una limpieza regular y / o completa. Los ductos de tela de presión negativa se desmontan con relativa facilidad del sistema de suspensión y se abren en partes lavables más pequeñas.

Ductos de tela para eliminar el aire

Ductos de presión negativa de forma cuadrado con estructura de estiramiento

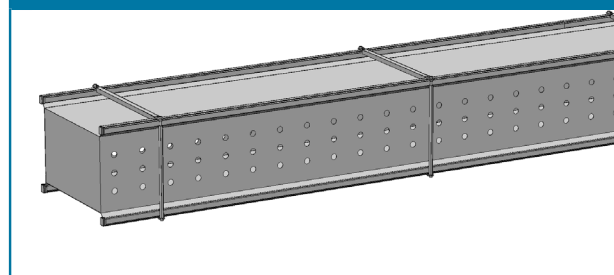

NOTA IMPORTANTE: Solo para tejidos impermeables

Sección cruzada circular

Ductos circulares se pueden utilizar para la extracción de aire, aunque con ciertas limitaciones y junto con el refuerzo en espiral Helix (Ver pagina 18). Helix debe ser fabricado de cables mas gruesos, con menor espacio entre ellos, y cuanto mayor sea la presión negativa, peor será la deformación de la forma. La maxima presion permitida es de 100 Pa, la dimension mas grande de 1000 mm.

4.9. Otras soluciones especiales

Diseño antiestático

El diseño antiestático está destinado a habitaciones, donde se debe evitar una acumulación o descarga incontrolada de electricidad estática. Nuestro sistema antiestático consta de 4 medidas:

1. Una tela conductiva Premium (PMI, NMI).
2. Una tira altamente conductora instalada a lo largo del ducto.
3. Todas las cremalleras están equipadas con juntas metálicas.
4. Puntos de puesta a tierra en los extremos del duct.

Eliminación de la acumulación de energía eléctrica

Características de diseño de ductos antiestáticos

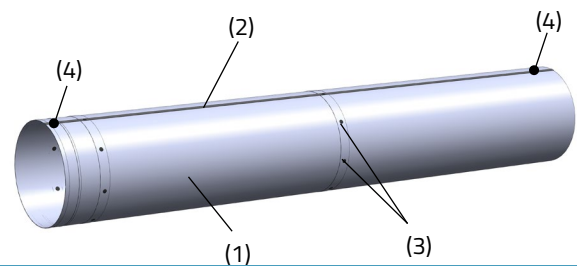

LucentAir

LucentAir combina un tejido común con uno especial, que permite que pase el 80% de la luz y permite una iluminación de alta calidad. La fuente de luz suele ser una tira de LED (que no se suministra) fijada a un perfil de aluminio.

Una combinación de ventilación con iluminación

Sección a través de un difusor LucentAir

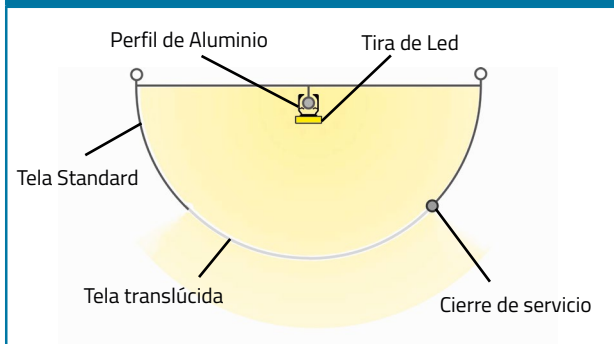

Configuración

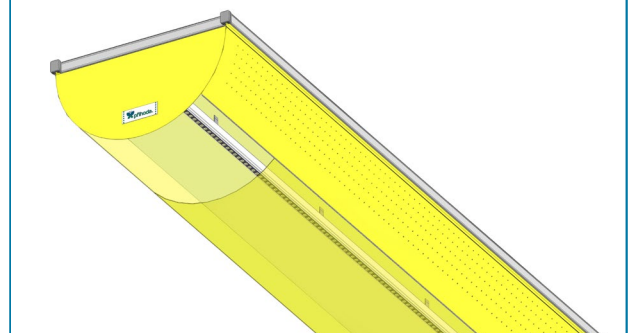

Malakate

Todo el duct textil se puede instalar desde un extremo de la instalación utilizando un malakate Prihoda. Esto simplifica significativamente la instalación y la extracción. Este sistema es particularmente útil cuando los ductos de tela se montan sobre piscinas o maquinaria técnica donde el acceso es limitado.

CONDICIONES DE USO:

El sistema de cabrestante es adecuado para instalaciones 5, 5D, 5F, 5I, 5DI, 5FI exclusivamente.

Difusor peso máximo: 100 kg

Mounting and demounting from one place

Bobinado del malakate usando herramientas aprobadas

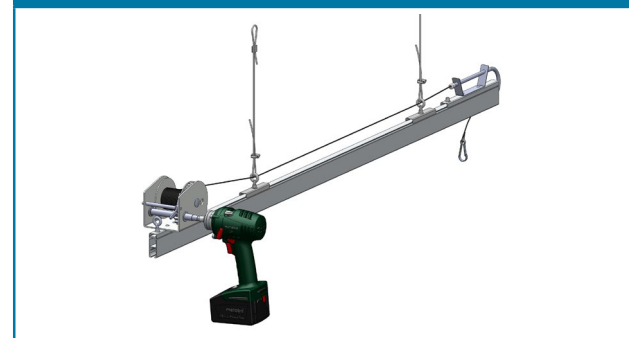

5. Material

5.1 Importantes beneficios

Como empresa PŘÍHODA s.r.o. otorga gran importancia a la calidad de los materiales utilizados. En todos los casos, utilizamos materiales especialmente desarrollados que han sido sometidos a extensas pruebas de desarrollo para lograr los máximos beneficios de rendimiento para nuestros clientes. Los tejidos Prihoda Premium (PMI / NMI) brindan todos los beneficios enumerados a continuación como parte de nuestro diseño estándar (sin costo adicional).

Alta rigidez y resistencia	Nuestros tejidos básicos clásicos, premium y reciclados (PMS / PMSre / NMS / NMSre / PMI / NMI) demuestran una rigidez óptima de 1800 N / 10 mm en la textura y 1000 N / 10 mm en el tejido. Estos parámetros hacen que el rasgado del material en uso normal sea casi imposible.
Alta resistencia al fuego	Los tejidos PMI / NMI / PMS / NMS están certificados según la norma europea EN 13501-1 con excelentes resultados. En esta prueba, nuestros tejidos logran la clasificación B-s1, d0, lo que significa la prevención de la propagación del fuego, la producción mínima de humo y la ausencia de gotas ardientes. Las telas de vidrio (NHE) de hecho cumplen con los requisitos de clase A. Las telas Classic y Premium (PMI / NMI / PMS) también están certificadas según la norma estadounidense UL 723.
Desprendimiento de fibra insignificante	Debido al uso de fibras sin fin, TODAS nuestras telas se pueden usar en salas limpias hasta ISO Clase 4. Las pruebas de laboratorio independientes demuestran que prácticamente no hay desprendimiento de partículas de nuestro material durante la operación.
Efecto antiestático	La fibra de carbono tejida en materiales Premium (PMI / NMI) y Durable (NMR) elimina cualquier acumulación de carga eléctrica de la superficie de la tela.
Efecto antibacteriano	Utilizamos un tratamiento especial que garantiza que ninguna bacteria pueda sobrevivir si se instala en nuestro tejido Premium (PMI / NMI) y Durable (NMR). Este tratamiento sigue siendo efectivo después de múltiples lavados. Las pruebas para los estándares europeos encontraron que después de DIEZ lavados no hubo reducción en la eficacia del tratamiento. Esto nos permite ofrecer una garantía de 10 años en función de nuestros requisitos mínimos de mantenimiento (consulte el siguiente punto).
Fácil de mantener	Nuestros tejidos que se fabrican con fibras sin fin son muy efectivos y minimizan el asentamiento de impurezas del aire de suministro. Este suministro de aire se distribuye a través de las perforaciones del difusor, y los ductos de tela permanecen relativamente limpios por dentro (en un entorno normal). No requieren ningún otro mantenimiento que no sea para el polvo exterior. Normalmente, el lavado solo es necesario por razones estéticas o de higiene.
Apariencia estable	Gracias a nuestra tecnología de fibra sin fin, la apariencia de la tela no cambia con el tiempo, o con múltiples ciclos de lavado, a diferencia de los materiales hechos de fibras básicas. Nuestros materiales Premium, Classic a Recycled (PMI / NMI / PMS / NMS / PMSre / NMSre) siguen siendo estéticos después de muchos ciclos de mantenimiento.

Designación	Permeabilidad	Peso	Material	Características									
Prihoda Premium (PMI/NMI)	si / no	Medio	100% PES	●	B	●	●	●	●	●	9	●	●
Prihoda Classic (PMS/NMS)	si / no	Medio	100% PES	●	B	●	●	●	●	●	9	●	●
Prihoda Recycled (PMSre/NMSre)	si / no	Medio	100% PCR PES	●	B	●	●	●	●	●	9	●	●
Prihoda Light (PLS/NLS)	si / no	Ligero	100% PES	●	B	●	●	●	●	●	9	●	●
Prihoda Durable (NMR)	no	Medio	100% PES	●	B	●	●	●	●	●	1	●	●
Prihoda Glass (NHE)	no	Pesado	100% GL, 2x PUR	●	A	●	●	●	●	●	7	●	●
Prihoda Plastic (NMF)	no	Medio	100% PES, 2x PVC	●	B	●	●	●	●	●	4	●	●
Prihoda Foil (NLF)	no	Ligero	100% PE	●	●	●	●	●	●	●	1	●	●
Prihoda Translucent (NMT)	no	Medio	90% PVC, 10% PES	●	B	●	●	●	●	●	1	●	●

● si
● no

Antibacterial	Resistencia al fuego (clase)	Antiestático	Alta rigidez	Lavable en máquina	Apto para salas limpias	Numero de colores estándar	Colores especiales / Prihoda Art	Repelente al agua
---------------	------------------------------	--------------	--------------	--------------------	-------------------------	----------------------------	----------------------------------	-------------------

5.2. Selección del material mas adecuado

1) Classic (PMS, NMS) or Premium (PMI, NMI)

Los tejidos Premium no son iguales a los tejidos Classic, además son antibacterianos y antiestáticos. A través de estas propiedades están predeterminados para su uso en el entorno con los requisitos higiénicos más altos o donde sean necesarios para evitar el aumento de voltaje eléctrico entre el difusor textil y la conexión a tierra. Aunque ambas categorías alcanzan generalmente el rango para la misma clase de acuerdo con la inflamabilidad, el tejido Premium está equipado además con la modificación especial para minimizar la combustión y los humos.

2) Permeable (PMS, PMI, PLS) o no permeable (NMS, NMI, NLS, NMR)

La única razón para el uso de los materiales permeables al aire es la necesidad de evitar la condensación de agua en la superficie de los difusores. Cuando se enfría con las temperaturas bajo el punto de rocío, el material no permeable al aire se comportará como un duct de acero y es necesario usar tela permeable al aire, alternativamente ductos dobles o aislados.

3) Tejidos livianos (PLS, NLS)

Su precio más bajo se equilibra con una garantía y vida útil más cortas. En comparación con otras telas, estos materiales ligeros son fáciles de usar al lavarlos y no durarán más de 50 ciclos de lavado. Gracias al peso extremadamente bajo, son agradables al tacto en la manipulación.

4) Materiales laminares y recubiertos - Foil (NLF), Plastic (NMF), Glass (NHE), Translucent (NMT)

No se pueden lavar en la lavadora, pero por otro lado es posible limpiarlos con el flujo de agua y con un paño. Las láminas son el material más conveniente con respecto al precio.

5) Materiales reciclados (PMSre, NMSre)

Están hechos de fibras obtenidas mediante el reciclaje de botellas de PET y su uso contribuirá a la protección del medio ambiente. Cada metro cuadrado de este tejido ahorra 13 botellas de PET del vertedero. Los materiales reciclados son técnicamente iguales a la categoría Classic.

6) Elección de color

La mayoría de los materiales están generalmente disponibles en 9 colores, que corresponden aproximadamente al siguiente rango. Cuando se utiliza la tecnología Prihoda Art (consulte la página 22), se puede elegir cualquier color RAL o Pantone, motivos favoritos, logotipos de la empresa o fotografías. Es adecuado para todos los materiales que son 100% PES.

RAL 9016	PANTONE 135 (RAL 1017)	PANTONE 420 (RAL 7035)	PANTONE 424 (RAL 7037)	PANTONE 341 (RAL 6024)	PANTONE 187 (RAL 3001)	PANTONE 2915 (RAL 5012)	PANTONE 7462 (RAL 5005)	PANTONE 419 (RAL 9017)
								
WH	YE	LG	DG	GR	RE	LB	BL	BC

Solicite un libro de muestra si desea ver o combinar un color o tono preciso.

6. Mantenimiento

Todos nuestros ductos y difusores están hechos de materiales de alta calidad y alta resistencia sin aditivos de fibra natural. El material utilizado se especifica en la descripción técnica de su pedido. Los difusores / ductos hechos de telas PMS, PMI, PLS, PLI, NMS, NMI, NLI, NLS, NMR, NLW se pueden lavar normalmente en una lavadora común / industrial. Los difusores / ductos hechos de materiales NMF, NHE y NLF deben lavarse a mano. Si el difusor está equipado con elementos extraíbles no textiles (como aros, armaduras, marcos, tiras de conexión, etc.), estos deben retirarse antes de lavarlos.

Cómo lavar y limpiar ductos y difusores de tela

1. Ductos y difusores textiles que pueden ser lavados en máquina lavadora

Materiales: Prihoda Classic (PMS, NMS), Prihoda Premium (PMI, NMI), Prihoda Light (PLS, NLS), Prihoda Recycled (PMSre, NMSre), Prihoda Durable (NMR), Prihoda Hydrophobic (NLW)

- 1.1. Los difusores muy contaminados deben limpiarse primero con una aspiradora (aire comprimido, cepillo suave).
- 1.2. Cuando el difusor esté más contaminado por dentro, gírelo hacia el reverso antes de lavarlo.
- 1.3. Para el lavado a máquina, use detergentes industriales (dosificación de acuerdo con las recomendaciones del fabricante). Use programas de lavado para 40 ° C, con centrifugado entre 400-800 rpm y enjuague intensivo.
- 1.4. Use agentes de lavado para uso profesional (podemos recomendar algunos de ellos a pedido), sin embargo, también puede usar detergentes de lavado regulares.
- 1.5. Repita el ciclo de lavado si es necesario.
- 1.6. En caso de que lo exijan las normas locales de operación en el lugar de instalación, agregue un agente desinfectante al detergente de lavado. Los productos químicos en el agente desinfectante no deben afectar la tela. Dosificación de acuerdo con las recomendaciones del fabricante.
- 1.7. Seque e instale los difusores después del lavado. El aire que atraviesa puede usarse convenientemente para su secado completo. ¡Los difusores de tela no deben secarse en ninguna secadora!
- 1.8. La suciedad de la superficie (inducción) generalmente puede eliminarse con una aspiradora directamente de los difusores instalados. Recomendamos usar una extensión con un pincel.

2. Ductos y difusores textiles que no pueden ser lavados en máquina lavadora

Materiales: Prihoda Plastic (NMF), Prihoda Foil (NLF), Prihoda Glass (NHE), Prihoda Translucent (NMT)

- 2.1. Por lo general, la suciedad puede eliminarse lo suficiente con una aspiradora o aire comprimido desde el exterior, así como desde el interior de los difusores.
- 2.2. Si la aspiración no es suficiente, limpie los difusores con una esponja húmeda o seca, un trapo suave o un cepillo, según el tipo de suciedad.
- 2.3. Los difusores también se pueden lavar a mano en una solución de agente de lavado y enjuagar manualmente (la temperatura máxima del agua es de 40 ° C). Deje que el agua gotee y el material se seque después de enjuagar. ¡Los difusores de tela no deben secarse en ninguna secadora! El aire que pasa a través de los difusores se puede usar convenientemente para su secado completo.
- 2.4. La suciedad de la superficie (inducción) generalmente puede eliminarse con una aspiradora (recomendamos usar una extensión con un cepillo) o con un trapo húmedo directamente sobre los difusores instalados.

Significado de los símbolos	
	Lavar a máquina a máx. temperatura de 40 ° C, acción mecánica normal, enjuague normal, ciclo de centrifugado normal
	Acción mecánica ligera, enjuague a baja temperatura, centrifugado ligero, lavado suave a máquina, máx. temperatura 40 ° C
	Lavar a mano solamente, no lavar a máquina, máx. temperatura 40 ° C, manejar con cuidado
	No blanquear el producto
	No seque el producto en un secador de tambor rotativo
	Planchar a un máx. temperatura de 110 ° C, tenga cuidado al planchar con vapor
	No planchar producto; El procesamiento de vapor y vapor está prohibido
	No limpie en seco el producto, no elimine las manchas con solventes orgánicos
	El producto es seguro para limpiar en seco con percloroetileno y todos los solventes especificados bajo el símbolo F

Cualquier mantenimiento debe seguir estrictamente los símbolos de la etiqueta de lavado cosidos en cada sección

pos01-part01-of02 Número de posición, parte

OP 225650 Número de pedido en PRIHODA

High Tech-CM.1351 Identificador del cliente

NMI 100% polyester Material

Símbolos de tratamiento

PŘÍHODA s.r.o. Fabricante

Tailor-made

Air Ducting&Diffuser

Za Radnicí 476
CZ 539 01 Hlinsko
tel.: +420 469 311 856
fax: +420 469 311 856
info@prihoda.com
www.prihoda.com

Made in EU - Czechia

in September 2022 Donde y cuando se ha hecho

7. Preguntas Frecuentes

1. ¿Qué aspecto tiene un duct textil cuando el ventilador está apagado?

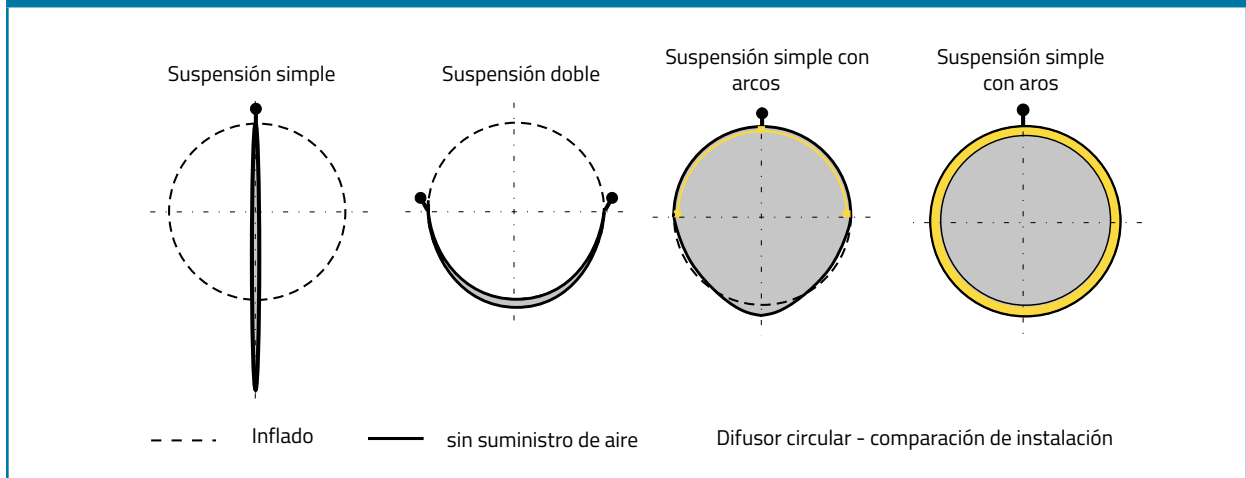

2. ¿Es posible usar ductos textiles para extracción (retorno) ?

PŘÍHODA s.r.o. fue el primer fabricante a nivel mundial en introducir la ducteria por presión negativa en el mercado. El principio consiste en tensar suficientemente las paredes del duct utilizando tensores en el caso de una sección transversal cuadrada, o insertar el refuerzo HELIX y el tensor en la persiana en el caso de una circular.

3. ¿Cuál es la vida útil de los ductos textiles Prihoda?

Esta no es una solución a corto plazo. Los difusores hechos de telas de buena calidad durarán quince años o más. Las telas livianas (PLS, NLS, aprox. 100 g / m²) con un número máximo permitido de 50 procedimientos de lavado o las baratas (generalmente Láminas de polietileno (NLF) susceptibles de desgarrarse) pueden tener una durabilidad limitada.

4. ¿Cuanta es la pérdida de presión en un duct textil?

En un difusor recto bien diseñado hay una presión estática casi constante en todas partes. La perforación de la tela se calcula en función del valor promedio de la presión estática. En otras palabras, el difusor está diseñado en función de la presión estática externa del sistema. Las piezas conformadas (curvas) y los ecualizadores de turbulencia presentan cierta pérdida de presión que debe tenerse en cuenta. La pérdida causada por la fricción suele ser mínima debido a la disminución de la velocidad del aire dentro del difusor. La presión mínima utilizable es de 50 Pa, sin embargo, el material ligero se inflará a partir de 20Pa.

5. ¿Es posible usar difusores cuadrados o rectangulares?

PŘÍHODA s.r.o. ha desarrollado una construcción especial que permite el uso de una sección transversal cuadrangular. El principio se basa en estirar la tela en dirección transversal y longitudinal por medio de un sistema tensor. La construcción permite un simple desmontaje y reinstalación. Los ductos de tela con sección transversal cuadrangular pueden ensamblarse directamente en el techo o suspenderse en el área.

6. ¿Qué hacer cuando los difusores se obstruyen por polvo u otros tipos de contaminación?

El moho puede formarse en cualquier tipo de material si está húmedo y sin ventilación. Esto también se aplica a la mayoría de nuestros tejidos, incluidos aquellos con acabado antibacteriano. Solo uno de nuestros tejidos, Prihoda Plastic (NMF), es resistente al moho. Nunca almacene difusores húmedos y no los mantenga fuera de servicio durante largos períodos de tiempo, especialmente en ambientes húmedos. El moho puede causar marcas indelebles en la tela.

7. ¿Los ductos textiles se pueden poner mohosos?

El moho puede formarse en cualquier tipo de material si está húmedo y sin ventilación. Esto también se aplica a la mayoría de nuestros tejidos, incluidos aquellos con acabado antibacteriano. Solo uno de nuestros tejidos, NMF, es resistente al moho. Nunca almacene difusores húmedos y no los mantenga fuera de servicio durante largos períodos de tiempo, especialmente en ambientes húmedos. El moho puede causar marcas indelebles en la tela.

8. ¿Los ductos textiles funcionan como filtros a la vez?

Si se utilizan materiales permeables (PMS, PMSre, PMI, PLS), el tejido funciona como un filtro para la parte del aire transferido que pasa a través del tejido. A medida que la contaminación del tejido aumenta gradualmente, la pérdida de presión aumenta y el flujo de aire disminuye. Por lo tanto, es necesario lavar la tela. Consideramos que la utilización de tejido perforado microperforado o cortado con láser es, por mucho, la mejor solución. Aunque las telas perforadas no funcionan como filtros, no cambian el valor de pérdida de presión y la cantidad de procedimientos de lavado necesarios disminuye significativamente. Somos un fabricante de ductos de distribución (no filtrantes) y difusores.

9. ¿Por qué PRIHODA no usa boquillas plásticas o ranuras?

El uso de boquillas de plástico o ranuras longitudinales fue una necesidad histórica. Estas herramientas se usaron para permitir ciertos patrones de distribución de aire, además, las boquillas protegían los bordes deshilachados de los agujeros. Cuando comenzamos a utilizar la tecnología láser que permite cortar agujeros precisos con márgenes sellados, se volvieron innecesarias. Las hileras de agujeros de corte láser diseñadas correctamente cumplen el mismo propósito, a la vez que son más económicas y estéticas. Utilizamos boquillas de tela para el flujo de aire más largo y la salida vertical de aire, nunca boquillas de plástico. Nuestras boquillas de tela son livianas y están soldadas por ultrasonidos al material, no se caerán del ducto ni dañarán el ducto a través de la fricción durante el lavado.



10. ¿Por qué PRIHODA no usa mas tejidos permeables?

Utilizamos materiales permeables para evitar la condensación donde la temperatura del aire de suministro está por debajo del punto de rocío. Sin embargo, solo tenemos material de un solo valor de permeabilidad. Es muy bajo y sirve solo para evitar la condensación. La distribución del aire se realiza exclusivamente utilizando agujeros (perforación o microperforación o una combinación de ambos) y agujeros ajustados (boquillas, bolsillos). Nuestra cartera de productos también incluye materiales no permeables, que a menudo son útiles en otras situaciones.

11. ¿Qué certificados tienen los difusores textiles Prihoda?

Nuestros materiales están certificados con respecto a la resistencia al fuego según EN 13501-1 y EN 45545 (en varias clases, según el material) y según la UL estadounidense. PŘIHODA tiene un sistema de gestión de calidad certificado según ISO 9001, un sistema de gestión ambiental según ISO 14001, un sistema de gestión de OHS según ISO 45001 y un certificado de impacto ambiental EPD. Los difusores textiles Příklad también han recibido el certificado Oeko-Tex.



8. Ejemplos de Aplicaciones

Industria alimenticia

Los primeros difusores de tela se utilizaron en la industria alimentaria. Las regulaciones sanitarias requieren que todos los dispositivos de procesamiento de alimentos se desinfecten y limpien fácilmente. De todas las opciones del sistema de distribución de aire, esta condición solo la cumple Ductor Y Difusores. Los ductos de tela están perfectamente limpios después del lavado y un agente desinfectante también puede destruir cualquier patógeno que pueda resistir el tratamiento antibacteriano. Las telas hechas de fibras sin fin, desarrolladas especialmente para los difusores textiles de Prihoda, son muy lisas y no permiten la acumulación de impurezas. Esta característica única y especial los distingue de los difusores hechos de fibras cortadas que atrapan continuamente el polvo y pueden representar un riesgo sanitario.

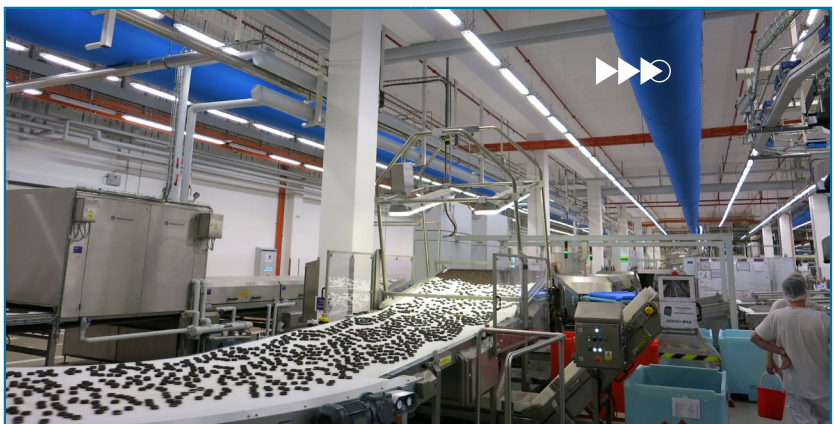

Supermercados, exposiciones y grandes áreas comerciales

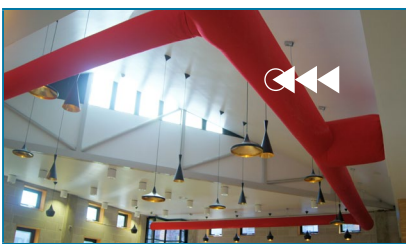

Para grandes áreas de venta minorista, podemos suministrar aire a través de perforaciones o boquillas cortadas con láser, lo que se adapte mejor a la aplicación. La experiencia a lo largo de muchos años muestra que los ductos y difusores de tela ofrecen un patrón de aire sustancialmente mejor y más irregular que el que se puede lograr con los sistemas tradicionales, a la vez que ofrecen ahorros importantes. La amplia gama de 9 colores estándar permite muchos diseños estéticos diferentes, mientras que la resistencia al fuego de nuestros tejidos cumple con todos los estándares mundiales.

Tiendas de alimentos, áreas de producción a baja temperatura

En grandes cámaras frigoríficas, los sistemas de distribución de ductos de tela Prihoda proporcionan una distribución de aire uniforme, asegurando el mantenimiento de temperaturas estables del producto y zonas de temperatura. En zonas de producción con grandes cantidades de personas trabajando a bajas temperaturas, la alta velocidad del aire será una causa importante de molestias y puede causar una mayor tasa de enfermedad o ausencia. Los ductos de tela y los difusores dispersan el aire frío sin provocar corrientes de aire y crean ambientes cómodos y de baja velocidad para los trabajadores.

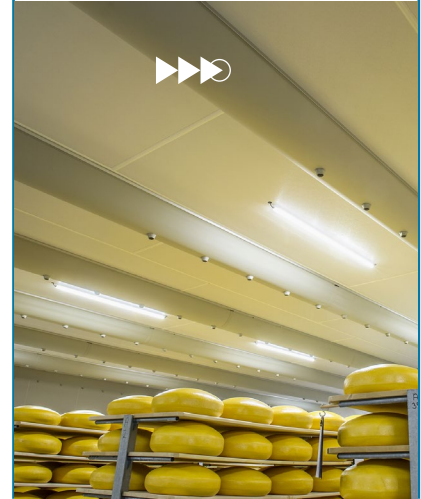

Industria

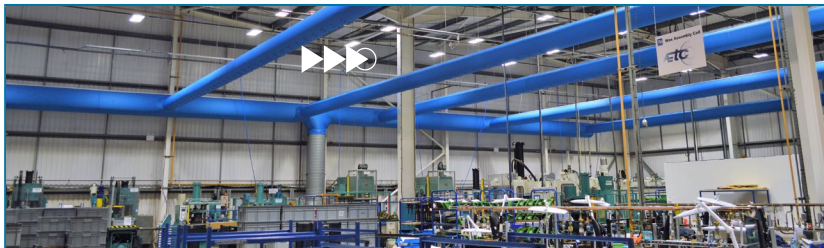

La distribución de aire Prihoda Difusores textiles es una solución perfecta para cualquier operación industrial. Los ductos de tela Prihoda proporcionan una distribución de aire uniforme a baja velocidad o patrones de aire específicos, a un costo inmejorablemente bajo. Más de 100 soluciones de suspensión permiten elegir un estilo de instalación conveniente para cualquier aplicación, acomodando fácilmente la mayoría de los tipos de techos suspendidos y formados. Los entornos de producción contaminados pueden requerir el uso de telas con perforaciones de corte láser más grandes.

Piscinas, pabellones deportivos y gimnasios

Las grandes instalaciones deportivas son una aplicación típica para los ductos y difusores de tela Prihoda, podemos crear una amplia gama de patrones de aire de difusión para adaptarse a cualquier proyecto. Mientras que nuestras numerosas instalaciones en los centros deportivos y de fitness proporcionan un movimiento de aire de enfriamiento cómodo para los clientes, que se ejercitan. En estas aplicaciones, a menudo se encuentran alturas de techo bajas, donde los ductos de tela semicirculares son una solución de instalación estética y funcional de bajo costo. Las piscinas son un gran usuario de los ductos de tela, donde el material de la tela hace frente fácilmente al ambiente hostil a una fracción del costo de los sistemas rígidos tratados y aislados. Los colores brillantes disponibles reviven y realzan muchos interiores de piscinas.

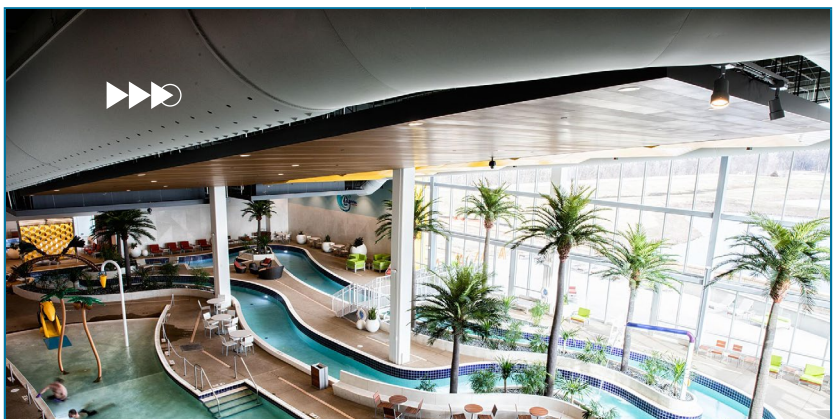
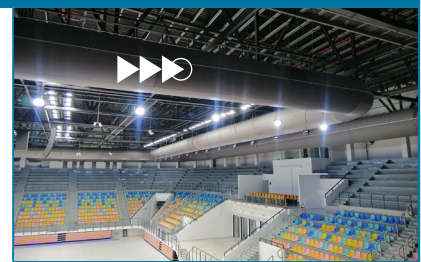

Cocinas

El espacio en las cocinas suele ser mínimo, y su carga extrema de calor y vapores requiere una ventilación intensa. Los ductos de tela Prihoda dispersan grandes volúmenes de aire de manera uniforme en este entorno sin crear corrientes de aire. El material de tela utilizado es resistente a los vapores y vapores y el mantenimiento es muy rápido y fácil. En comparación con una instalación tradicional de acero inoxidable, Fabric Ducting tiene un costo de compra, instalación y mantenimiento mucho más bajo y cumple fácilmente las demandas sanitarias y de higiene debido a su facilidad de limpieza.



Oficinas, restaurantes, cines, etc.

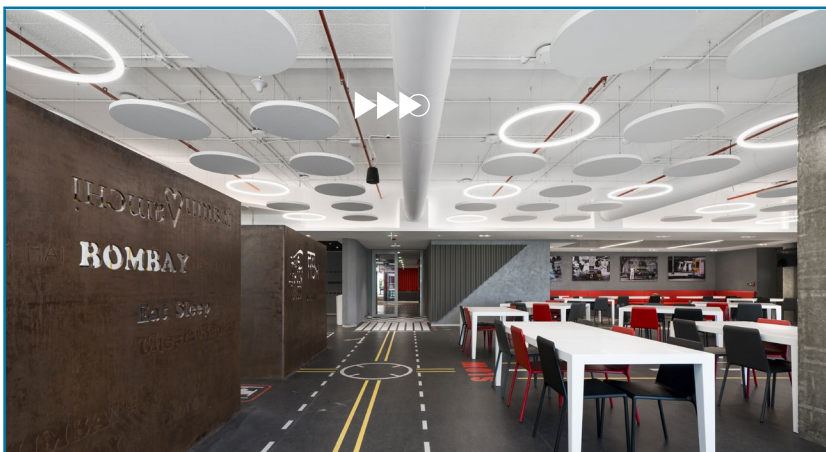
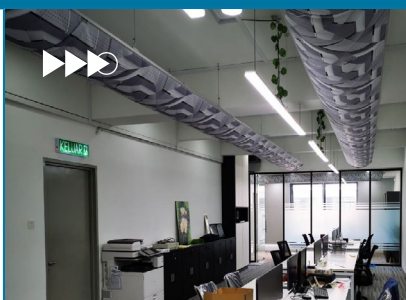

Las demandas estéticas más altas pueden satisfacerse con el color múltiple y las formas disponibles con la distribución de aire de ductos de tela Prihoda. Los difusores de tela fabricados correctamente y perfectamente instalados se convierten en una parte elegante de un interior. La difusión de aire a través de ductos de tela proporciona resultados similares a vigas enfriadas o techos perforados, sin embargo, aunque el rendimiento es similar, el ducto de tela está disponible a un costo de capital mucho menor. A diferencia de los difusores tradicionales, incrustados en sofites, nuestras soluciones ampliamente difundidas no causan ninguna molestia por calor local. La experiencia ha demostrado que los empleados en estas oficinas distribuidas y enfriadas de manera equitativa se sienten significativamente más cómodos.

Instalaciones Temporales

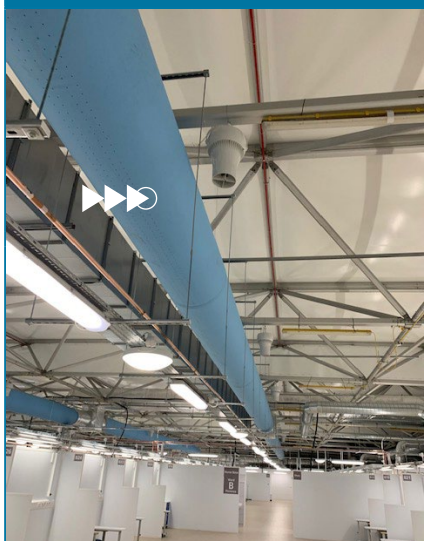

Los beneficios de utilizar los sistemas de distribución y ductos de tela Prihoda para enfriar o calentar carpas a gran escala u otras estructuras temporales son evidentes. Las estructuras de techo livianas pueden soportar fácilmente ductos de tela y difusores con un peso de 100 a 400 g / m². La instalación es muy rápida, utilizando los cables y ganchos de soporte provistos como parte del sistema. Los materiales de alta calidad permiten múltiples usos repetidos. Enfriar o calentar usando un AHU grande y un duct de tela que se difunde a lo largo de la estructura, es mucho más económico que simplemente soplar el aire en un espacio. Específicamente con el calentamiento, el aire caliente se eleva rápidamente creando una zona de alta temperatura en el techo y una enorme pérdida de calor. En el enfriamiento, con aire difundido a través de un ducto de tela, el flujo de aire intenso provoca corrientes de arena de corriente de aire local; mientras que en otros lugares donde se desarrollan zonas con enfriamiento insuficiente. Ambos casos se resuelven con éxito mediante un sistema de distribución de ductos de tela correctamente diseñado.

Ductos de aire y difusores a medida

Somos una empresa checa de tamaño mediano que está totalmente especializada en la producción de ductos textiles y difusores diseñados para transportar o distribuir aire. Tenemos plantas de producción en República Checa, China, México, Egipto e India. No hacemos ductos por metros, sino que ofrecemos una solución a medida.



Más inteligencia en la distribución del aire

Los ductos y difusores de tela proporcionan una serie de excelentes beneficios técnicos. Estos incluyen suministro de aire sin corrientes de aire, incluso distribución de flujo de aire, inducción máxima o, por el contrario, suministro de aire a baja velocidad en todo momento. Además, los clientes pueden elegir cualquier forma, tamaño o combinación de colores, incluidos los motivos gráficos.



Soluciones a medida para cada operación

Podemos simular el flujo de aire en las instalaciones de nuestros clientes y sugerir un producto adecuado. Nuestro conocimiento y años de experiencia nos permiten reunir cientos de detalles técnicos para garantizar el mejor resultado. Nuestra experiencia en el flujo de aire en ductos de tuberías y en el espacio es de lo que se trata nuestro trabajo.

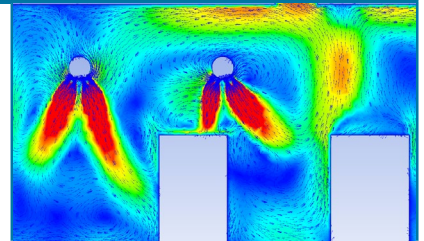

La más amplia gama de productos gracias a la innovación

En términos de sistemas de tela para el transporte o distribución de aire, prácticamente no hay equipos o soluciones técnicas que no podamos fabricar. Hemos lanzado una gama de soluciones completamente nuevas y poseemos varias patentes. Agradecemos los comentarios de nuestros clientes, que vemos como una oportunidad para mejorar nuestros servicios y perfeccionar nuestros productos.

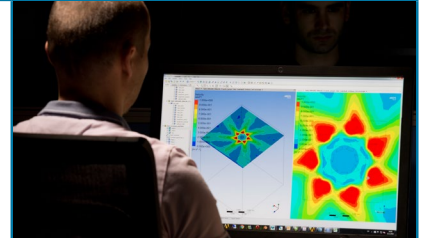

Nuestros productos se suministran a través de una red de representantes autorizados y capacitados que cubren casi todo el mundo. Para agilizar la comunicación con nuestros clientes, hemos desarrollado nuestro propio software Air Tailor que permite que los pedidos se especifiquen con precisión y hasta el más mínimo detalle.



Contáctenos

PRIHODA SPAIN S.L.



C/Corcega 299 S/A, 08008
Barcelona, Spain



tecnico@prihoda.es



t: 0034 931 178 422
f: 0034 932 429 039



www.prihoda.es



prihoda[®]
SPAIN